

- EN INSTALLATION AND OPERATION MANUAL
- ES MANUAL DE INSTALACIÓN Y FUNCIONAMIENTO
- DE INSTALLATIONS- UND BETRIEBSHANDBUCH
- FR MANUEL D'INSTALLATION ET DE FONCTIONNEMENT
- IT MANUALE D'INSTALLAZIONE E D'USO
- PT MANUAL DE INSTALAÇÃO E DE FUNCIONAMENTO
- DA INSTALLATIONS- OG BETJENINGSVEJLEDNING
- NL INSTALLATIE- EN BEDIENINGSHANDLEIDING
- SV INSTALLATION- OCH DRIFTHANDBOK
- EL ΕΓΧΕΙΡΙΔΙΟ ΕΓΚΑΤΑΣΤΑΣΗΣ ΚΑΙ ΛΕΙΤΟΥΡΓΙΑΣ
- BG РЪКОВОДСТВО ЗА ИНСТАЛИРАНЕ И ЕКСПЛОАТАЦИЯ
- CS NÁVOD K INSTALACI A OBSLUZE
- ET PAIGALDUS- JA KASUTUSJUHEND
- HU TELEPÍTÉSI ÉS ÜZEMELTETÉSI ÚTMUTATÓ
- LV UZSTĀDĪŠANAS UN EKSPLUATĀCIJAS ROKASGRĀMATA
- LT MONTAVIMO IR NAUDOJIMO VADOVA
- PL INSTRUKCJA MONTAŻU I OBSŁUGI
- RO MANUAL DE INSTALARE SI OPERARE
- RU ИНСТРУКЦИЯ ПО МОНТАЖУ И ЭКСПЛУАТАЦИИ

INDOOR UNITS SYSTEM FREE
RCI-(1.0-6.0)FSR / P-N23NA2

4 - way cassette

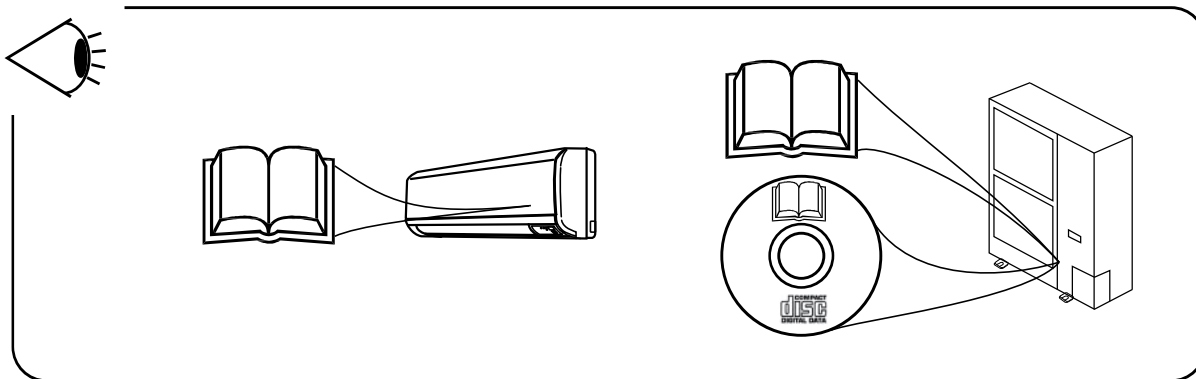



English

Specifications in this manual are subject to change without notice in order that Hitachi may bring the latest innovations to their customers. Whilst every effort is made to ensure that all specifications are correct, printing errors are beyond Hitachi's control; Hitachi cannot be held responsible for these errors.

Español

Las especificaciones de este manual están sujetas a cambios sin previo aviso a fin de que Hitachi pueda ofrecer las últimas innovaciones a sus clientes.

A pesar de que se hacen todos los esfuerzos posibles para asegurarse de que las especificaciones sean correctas, los errores de impresión están fuera del control de Hitachi, a quien no se hará responsable de ellos.

Deutsch

Bei den technischen Angaben in diesem Handbuch sind Änderungen vorbehalten, damit Hitachi seinen Kunden die jeweils neuesten Innovationen präsentieren kann.

Sämtliche Anstrengungen wurden unternommen, um sicherzustellen, dass alle technischen Informationen ohne Fehler veröffentlicht worden sind. Für Druckfehler kann Hitachi jedoch keine Verantwortung übernehmen, da sie außerhalb ihrer Kontrolle liegen.

Français

Les caractéristiques publiées dans ce manuel peuvent être modifiées sans préavis, Hitachi souhaitant pouvoir toujours offrir à ses clients les dernières innovations.

Bien que tous les efforts sont faits pour assurer l'exactitude des caractéristiques, les erreurs d'impression sont hors du contrôle de Hitachi qui ne pourrait en être tenu responsable.

Italiano

Le specifiche di questo manuale sono soggette a modifica senza preavviso affinché Hitachi possa offrire ai propri clienti le ultime novità.

Sebbene sia stata posta la massima cura nel garantire la correttezza dei dati, Hitachi non è responsabile per eventuali errori di stampa che esulano dal proprio controllo.

Português

As especificações apresentadas neste manual estão sujeitas a alterações sem aviso prévio, de modo a que a Hitachi possa oferecer aos seus clientes, da forma mais expedita possível, as inovações mais recentes. Apesar de serem feitos todos os esforços para assegurar que todas as especificações apresentadas são correctas, quaisquer erros de impressão estão fora do controlo da Hitachi, que não pode ser responsabilizada por estes erros eventuais.

Dansk

Specifikationerne i denne vejledning kan ændres uden varsel, for at Hitachi kan bringe de nyeste innovationer ud til kunderne. På trods af alle anstrengelser for at sikre at alle specifikationerne er korrekte, har Hitachi ikke kontrol over trykfejl, og Hitachi kan ikke holdes ansvarlig herfor.

Nederlands

De specificaties in deze handleiding kunnen worden gewijzigd zonder verdere kennisgeving zodat Hitachi zijn klanten kan voorzien van de nieuwste innovaties.

Iedere poging wordt ondernomen om te zorgen dat alle specificaties juist zijn. Voorkomende drukfouten kunnen echter niet door Hitachi worden gecontroleerd, waardoor Hitachi niet aansprakelijk kan worden gesteld voor deze fouten.

Svenska

Specifikationerna i den här handboken kan ändras utan föregående meddelande för att Hitachi ska kunna leverera de senaste innovationerna till kunderna.

Vi på Hitachi gör allt vi kan för att se till att alla specifikationer stämmer, men vi har ingen kontroll över tryckfel och kan därför inte hållas ansvariga för den typen av fel.

Ελληνικά

Οι προδιαγραφές του εγχειριδίου μπορούν να αλλάξουν χωρίς προειδοποίηση, προκειμένου η Hitachi να παρέχει τις τελευταίες καινοτομίες στους πελάτες της.
Αν και έχει γίνει κάθε προσπάθεια προκειμένου να εξασφαλιστεί ότι οι προδιαγραφές είναι σωστές, η Hitachi δεν μπορεί να ελέγξει τα τυπογραφικά λάθη και, ως εκ τούτου, δεν φέρει καμία ευθύνη για αυτά τα λάθη.

Български

Спецификациите в това ръководство подлежат на изменения без известяване, така че Hitachi да може да предоставя на своите клиенти последните иновации.
Полагат се всички усилия, за да се гарантира, че всички спецификации са коректни, но печатните грешки са извън обсега на контрола на Hitachi и Hitachi не може да носи отговорност за тези грешки.

Čeština

Aby společnost Hitachi mohla svým zákazníkům poskytovat nejnovější inovace, specifikace uvedené v této příručce podléhají změnám bez předchozího upozornění.

Přestože vynakládáme maximální úsilí, aby všechny specifikace byly správné, tiskové chyby nespádají pod kontrolu společnosti Hitachi, která za takové chyby nenese odpovědnost.

Eesti

Käesoleva juhendi tehnilised kirjeldused võivad muutuda ilma ette teatamiseta, selleks et Hitachi saaks tuua oma klientideni kõige uuemad innovatsioonid.

Kuigi püütakse tagada, et kõik tehnilised kirjeldused oleksid õiged, on trükivead väljaspool Hitachi kontrolli; Hitachi ei vastuta nende vigade eest.

Magyar

Az alábbi kézikönyvben foglalt előírások előzetes értesítés nélkül változhatnak, annak érdekében, hogy a Hitachi a legfrissebb újításokkal szolgálhasson ügyfelei számára.

Bár minden erőfeszítést megteszünk annak érdekében, hogy minden előírás helyes legyen, a nyomtatási hibák nem állnak a Hitachi ellenőrzése alatt; ezekért a hibákért a Hitachi nem tehető felelőssé.

Latviešu

Šīs rokasgrāmatas specifikācijas var mainīties bez brīdinājuma, lai Hitachi varētu saviem klientiem piedāvāt jaunākās inovācijas.

Lai gan tiek pieliktas visas pūles, nodrošinot, ka visas specifikācijas ir pareizas, drukāšanas kļūdas ir ārpus Hitachi kontroles; Hitachi nevar būt atbildīga par šīm kļūdām.

Lietuvių

Šio vadovo specifikacijos gali būti keičiamos be įspėjimo, kad „Hitachi“ galėtų pateikti savo klientams paskutines naujoves.

Nors dedamos visos pastangos siekiant užtikrinti, kad visos specifikacijos būtų teisingos, „Hitachi“ nekontroliuoja spausdinimo klaidų; „Hitachi“ negali būti laikoma atsakinga už tokias klaidas.

Polski

Zamieszczona w niniejszej instrukcji obsługi dane techniczne mogą ulec zmianie bez uprzedniego powiadomienia ze względu na innowacyjne rozwiązania, jakie firma Hitachi nieustannie wprowadza z myślą o swoich klientach.

Mimo podejmowanych starań, aby zapewnić poprawność wszystkich podanych tutaj informacji, nie można wykluczyć zaistnienia błędów drukarskich, za które firma Hitachi nie ponosi żadnej odpowiedzialności.

Română

Specificațiile din acest manual pot fi modificate fără notificare prealabilă, pentru ca Hitachi să poată pune la dispoziția clienților noștri ultimele inovații.

Deși depunem toate eforturile pentru a ne asigura că toate specificațiile sunt corecte, erorile de tipărire depășesc controlul Hitachi; Hitachi nu poate fi tras la răspundere pentru aceste erori.

Русский

Технические характеристики, содержащиеся в данном руководстве, могут быть изменены Hitachi без предварительного уведомления, по причине постоянного внедрения последних инноваций.

Несмотря на то, что мы принимаем все возможные меры для актуализации технических данных, при публикации возможны ошибки, которые Hitachi не может контролировать, и за которые не несет ответственности.



ATTENTION

This product shall not be mixed with general house waste at the end of its life and it shall be retired according to the appropriate local or national regulations in an environmentally correct way.

Due to the refrigerant, oil and other components contained in Air Conditioner, its dismantling must be done by a professional installer according to the applicable regulations.

Contact to the corresponding authorities for more information.



ATENCIÓN

Este producto no se debe eliminar con la basura doméstica al final de su vida útil y se debe desechar de manera respetuosa con el medio ambiente de acuerdo con los reglamentos locales o nacionales aplicables.

Debido al refrigerante, el aceite y otros componentes contenidos en el sistema de aire acondicionado, su desmontaje debe realizarlo un instalador profesional de acuerdo con la normativa aplicable.

Para obtener más información, póngase en contacto con las autoridades competentes.

ACHTUNG

Dass Ihr Produkt am Ende seiner Betriebsdauer nicht in den allgemeinen Hausmüll geworfen werden darf, sondern entsprechend den geltenden örtlichen und nationalen Bestimmungen auf umweltfreundliche Weise entsorgt werden muss.

Aufgrund des Kältemittels, des Öls und anderer in der Klimaanlage enthaltener Komponenten muss die Demontage von einem Fachmann entsprechend den geltenden Vorschriften durchgeführt werden.

Für weitere Informationen setzen Sie sich bitte mit den entsprechenden Behörden in Verbindung.

ADVERTISSEMENT

Ne doit pas être mélangé aux ordures ménagères ordinaires à la fin de sa vie utile et qu'il doit être éliminé conformément à la réglementation locale ou nationale, dans le plus strict respect de l'environnement.

En raison du frigorigène, de l'huile et des autres composants que le climatiseur contient, son démontage doit être réalisé par un installateur professionnel conformément aux réglementations en vigueur.

AVVERTENZE

Indicazioni per il corretto smaltimento del prodotto ai sensi della Direttiva Europea 2011/65/EU e D.Lgs 4 marzo 2014 n.27

Il simbolo del cassonetto barrato riportato sull' apparecchiatura indica che il prodotto alla fine della propria vita utile deve essere raccolto separatamente dagli altri rifiuti.

L'utente dovrà, pertanto, conferire l'apparecchiatura giunta a fine vita agli idonei centri di raccolta differenziata dei rifiuti elettronici ed elettrotecnici, oppure riconsegnarla al rivenditore al momento dell' acquisto di una nuova apparecchiatura di tipo equivalente.

L'adeguata raccolta differenziata delle apparecchiature dismesse, per il loro avvio al riciclaggio, al trattamento ed allo smaltimento ambientalmente compatibile, contribuisce ad evitare possibili effetti negativi sull' ambiente e sulla salute e favorisce il riciclo dei materiali di cui è composta l' apparecchiatura.

Non tentate di smontare il sistema o l'unità da soli poiché ciò potrebbe causare effetti dannosi sulla vostra salute o sull' ambiente.

Vogliate contattare l' installatore, il rivenditore, o le autorità locali per ulteriori informazioni.

Lo smaltimento abusivo del prodotto da parte dell'utente può comportare l'applicazione delle sanzioni amministrative di cui all'articolo 50 e seguenti del D.Lgs. n. 22/1997.

CUIDADO

O seu produto não deve ser misturado com os desperdícios domésticos de carácter geral no final da sua duração e que deve ser eliminado de acordo com os regulamentos locais ou nacionais adequados de uma forma correcta para o meio ambiente. Devido ao refrigerante, ao óleo e a outros componentes contidos no Ar condicionado, a desmontagem deve ser realizada por um instalador profissional de acordo com os regulamentos aplicáveis.

Contacte as autoridades correspondentes para obter mais informações.

ADVASEL!

At produktet ikke må smides ud sammen med almindeligt husholdningsaffald, men skal bortskaffes i overensstemmelse med de gældende lokale eller nationale regler på en miljømæssig korrekt måde.

Da klimaanlægget indeholder kølemiddel, olie samt andre komponenter, skal afmontering foretages af en fagmand i overensstemmelse med de gældende bestemmelser.

Kontakt de pågældende myndigheder for at få yderligere oplysninger.

VOORZICHTIG

Dit houdt in dat uw product niet wordt gemengd met gewoon huisvuil wanneer u het weg doet en dat het wordt gescheiden op een milieuvriendelijke manier volgens de geldige plaatselijke en landelijke reguleringen.

Vanwege het koelmiddel, de olie en andere onderdelen in de airconditioner moet het apparaat volgens de geldige regulering door een professionele installateur uit elkaar gehaald worden.

Neem contact op met de betreffende overheidsdienst voor meer informatie.

FÖRSIKTIGHET

Det innebär att produkten inte ska slängas tillsammans med vanligt hushållsavfall utan kasseras på ett miljövänligt sätt i enlighet med gällande lokal eller nationell lagstiftning.

Luftkonditioneringsaggregatet innehåller kylmedium, olja och andra komponenter, vilket gör att det måste demonteras av en fackman i enlighet med tillämpliga regelverk.

Ta kontakt med ansvarig myndighet om du vill ha mer information.

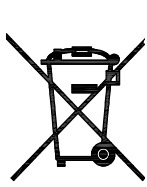

! ΠΡΟΣΟΧΗ

Σημαίνει ότι το προϊόν δεν θα πρέπει να αναμιχθεί με τα διάφορα οικιακά απορρίμματα στο τέλος του κύκλου ζωής του και θα πρέπει να αποσυρθεί σύμφωνα με τους κατάλληλους τοπικούς ή εθνικούς κανονισμούς και με τρόπο φιλικό προς το περιβάλλον.

Λόγω του ψυκτικού, του λαδιού και άλλων στοιχείων που περιέχονται στο κλιματιστικό, η αποσυναρμολόγησή του πρέπει να γίνει από επαγγελματία τεχνικό και σύμφωνα με τους ισχύοντες κανονισμούς.

Για περισσότερες λεπτομέρειες, επικοινωνήστε με τις αντίστοιχες αρχές.

! ВНИМАНИЕ

В края на своя технологичен живот този продукт не бива да се извърля заедно с общите битови отпадъци и трябва да се третира съгласно приетите местни или национални подзаконовни нормативни актове по правилен от гледна точка на опазване на околната среда начин.

Поради охладителя, маслото и останалите компоненти, съдържащи се в климатика, разглобяването му задължително се извършва от професионален техник съгласно приложимите подзаконовни нормативни актове. За повече информация се свържете със съответните органи.

! POZOR

Tento výrobek nesmí být na konci své životnosti likvidován v rámci běžného komunálního odpadu, nýbrž ekologickým způsobem v souladu s příslušnými místními nebo vnitrostátními předpisy.

Vzhledem k chladivu, oleji a dalším komponentům obsaženým v klimatizačním zařízení musí jeho demontáž provádět odborný instalatér v souladu s platnými předpisy. Více informací lze získat od příslušných orgánů.

! HOIATUS

Seda toodet ei tohi kasutusea lõpus ära visata üldiste olmejäätmete hulka ja see tuleb kõrvaldada kooskõlas asjaomaste kohalike või riiklike eeskirjadega vastavalt keskkonnanõuetele.

Kuna õhukonditsioneer sisaldab jahutusvedelikku, õli ja muid komponente, tohib seda lahti võtta ainult paigaldusspetsialist vastavuses kohaldatavate eeskirjadega. Lisateabe saamiseks võtta ühendust vastavate ametiasutustega.

! FIGYELMEZTETÉS

Élettartama végén a termék az általános háztartási hulladékkal nem keverendő; ártalmatlanítását a vonatkozó helyi vagy nemzeti előírásoknak megfelelően, környezetvédelmi szempontból helyesen kell végezni.

A légkondicionálóban található hűtőfolyadék, olaj és egyéb anyagok miatt ennek szétszerelését a vonatkozó előírásoknak megfelelően, szakembernek kell végeznie. További információért forduljon az illetékes hatósághoz.

! UZMANĪBA

Pēc produkta lietošanas beigām to nedrīkst jaukt ar vispārējiem mājsaimniecības atkritumiem, un saskaņā ar attiecīgajiem vietējiem vai nacionālajiem noteikumiem tas jālikvidē videi draudzīgā veidā.

Sakarā ar dzesējošo vielu, eļļu un citām sastāvdaļām, kas atrodas gaisa kondicionētājā, tā demontāža, saskaņā ar piemērojamajiem noteikumiem, jāveic profesionālam uzstādītājam. Sazinieties ar attiecīgajām iestādēm, lai saņemtu plašāku informāciju.

! ĮSPĖJIMAS

Pasibaigus eksploatacijos laikui, šis produktas neturi būti maišomas su buitėmis atliekomis ir turi būti išmetamas laikantis aplinkosaugos požiūriu tinkamų vietinių ar nacionalinių reglamentų.

Dėl aušinimo medžiagos, alyvos ir kitų komponentų, esančių oro kondicionieriuje, jo išmontavimą turi atlikti profesionalus montuotojas pagal galiojančias taisykles. Norėdami gauti daugiau informacijos, susisiekite su atitinkamomis institucijomis.

! OSTROŻNIE

Po zakończeniu okresu użytkowania produktu, nie należy go wyrzucać z odpadami komunalnymi, lecz dokonać jego usunięcia w sposób ekologiczny zgodnie z obowiązującymi w tym zakresie przepisami prawa lokalnego lub krajowego.

Ponieważ klimatyzatory zawierają czynniki chłodnicze i oleje oraz innego rodzaju elementy składowe, ich demontaż należy powierzyć wskazanemu w obowiązujących przepisach specjalistycznemu podmiotowi. Szczegółowe informacje na ten temat można uzyskać, kontaktując się z właściwymi organami władzy samorządowej.

! PRECAUȚIE

Acest produs nu trebuie aruncat la gunoiul menajer la sfârșitul duratei sale de viață, ci trebuie scos din uz în conformitate cu reglementările locale sau naționale adecvate și într-un mod corect din punct de vedere al protecției mediului.

Datorită agentului frigorific, a uleiului și a altor componente ale aparatului de aer condiționat, demontarea acestuia trebuie făcută de un instalator profesionist în conformitate cu reglementările aplicabile. Contactați autoritățile competente pentru mai multe informații.

! ПРЕДУПРЕЖДЕНИЕ

Этот продукт не должен утилизироваться вместе с обычными бытовыми отходами по истечению срока службы, а сдан в экологические пункты сбора в соответствии с местными или национальными нормами.

Из-за хладагента, масла и других компонентов, содержащихся в кондиционере, его демонтаж должен выполняться профессиональным установщиком в соответствии с действующими правилами. Для получения дополнительной информации свяжитесь с соответствующими органами.

R32

English

WARNING

BURST HAZARD

Do not allow air or any gas mixture containing oxygen into refrigerant cycle (i.e. piping)

WARNING

This symbol displayed on the unit indicates that this appliance is filled with R32, an odourless flammable refrigerant gas with low burning velocity (A2L class pursuant to ISO 817). If the refrigerant is leaked, there is a possibility of ignition if it enters in contact with an external ignition source.

CAUTION

This symbol displayed on the unit indicates that this appliance shall be handled by authorized service personnel only, referring to the Installation Manual.

CAUTION

This symbol displayed on the unit indicates that there is relevant information included in the Operation Manual and/or Installation Manual.

CAUTION

For more information, see the Installation and Operation Manual.

Español

ADVERTENCIA

RIESGO DE EXPLOSIÓN

Evite la entrada de aire o cualquier mezcla de gases que contenga oxígeno en el ciclo de refrigerante, por ejemplo, en las tuberías.

ADVERTENCIA

Este símbolo mostrado en el aparato indica que este está cargado con R32, un gas refrigerante inflamable e inodoro con una velocidad de combustión lenta (Clase A2L de acuerdo con ISO 817). Una fuga de refrigerante puede provocar un incendio si entra en contacto con una fuente de combustión externa.

PRECAUCIÓN

Este símbolo mostrado en el aparato indica que este debe ser manipulado únicamente por personal de un servicio autorizado con el soporte del manual de instalación.

PRECAUCIÓN

Este símbolo mostrado en el aparato indica que los manuales de funcionamiento y/o de instalación contienen información importante.

PRECAUCIÓN

Para más información, consulte el Manual de Instalación y Funcionamiento.

Deutsch

WARNUNG

BERSTGEFAHR

Lassen Sie nicht zu, dass Luft oder eine Sauerstoff enthaltene Gas-mischung in den Kältemittelkreislauf (z. B. Rohrleitungen) gelangt.

WARNUNG

Dieses auf dem Gerät angezeigte Symbol zeigt an, dass das Gerät ist mit dem R32 geruchlosen brennbaren Kältemittel mit niedriger Brenngeschwindigkeit gefüllt (Klasse A2L gemäß ISO 817). Bei einem Kältemittelaustritt besteht die Gefahr der Entzündung, wenn das Kältemittel in Kontakt mit einer äußeren Zündquelle kommt.

VORSICHT

Dieses auf dem Gerät angezeigte Symbol zeigt an, dass dieses Gerät ein entzündbares Kältemittel verwendet. Bei einem Kältemittelaustritt besteht die Gefahr der Entzündung, wenn das Kältemittel in Kontakt mit einer äußeren Zündquelle kommt.

VORSICHT

Dieses auf dem Gerät angezeigte Symbol zeigt an, dass wichtige Informationen im Betriebshandbuch und/oder Installationshandbuch enthalten sind.

VORSICHT

Weitere Informationen finden Sie in der Installations- und betriebs-handbuch.

Français

AVERTISSEMENT

DANGER D'ÉCLATEMENT

Évitez que de l'air ou un mélange de gaz contenant de l'oxygène ne pénètre dans le cycle frigorifique (c.-à-d. tuyauterie)

AVERTISSEMENT

Ce symbole affiché sur l'appareil indique que l'appareil est chargé avec R32, un gaz frigorigène inflammable sans odeur à basse vitesse de combustion (Classe A2L selon ISO 817). En cas de fuite de frigorigène, il existe un risque d'incendie si celui-ci est exposé à une source d'inflammation externe.

ATTENTION

Ce symbole affiché sur l'appareil indique que seul le personnel de maintenance autorisé doit manipuler l'équipement, en se reportant au manuel d'installation.

ATTENTION

Ce symbole affiché sur l'appareil indique que le manuel de fonctionnement et/ou le manuel d'installation contient des informations importantes.

ATTENTION

Pour plus d'informations, reportez-vous au Manuel d'installation et de fonctionnement.

Italiano

AVVERTENZA

PERICOLO DI SCOPPIO

Fare in modo che all'interno del ciclo di refrigerazione non entrino aria o qualsiasi miscela di gas contenente ossigeno (per es. le tubazioni).

AVVERTENZA

Questo simbolo visualizzato sull'unità indica che l'unità è caricata con R32, un gas refrigerante infiammabile e inodore con una velocità di combustione lenta (Classe A2L secondo ISO 817). Una perdita di refrigerante può provocare un incendio se entra a contatto con una fonte di combustione esterna.

AVVERTENZA

Questo simbolo visualizzato sull'unità indica che l'unità deve essere gestita solo da personale di servizio autorizzato, facendo riferimento al Manuale di Installazione.

AVVERTENZA

Questo simbolo visualizzato sull'unità indica che ci sono informazioni rilevanti incluse nel Manuale d'uso e/o nel Manuale di Installazione.

**AVVERTENZA**

Per ulteriori informazioni, consultare il Manuale d'installazione e d'uso.

Português**ATENÇÃO****PERIGO DE REBENTAMENTO**

Não permitir a entrada de ar ou de qualquer mistura de gás com oxigénio para o ciclo de refrigeração (isto é, para tubagem).

**ATENÇÃO**

Este símbolo mostrado na unidade indica que a unidade contém R32, um gás refrigerante inflamável e inodoro com uma baixa velocidade de queima (Classe A2L de acordo com ISO 817). Em caso de fuga de refrigerante, existe a possibilidade de ignição se entrar em contacto com uma fonte de ignição externa.

**CUIDADO**

Este símbolo mostrado na unidade indica que a unidade deve ser manuseada apenas por pessoal autorizado, mediante consulta do Manual de Instalação.

**CUIDADO**

Este símbolo mostrado na unidade indica que o Manual de Funcionamento e/ou Instalação inclui informação relevante.

**CUIDADO**

Para mais informação, consulte o Manual de Instalação e de Funcionamento.

Dansk**ADVARSEL****BRISTEFARE**

Lad ikke luft eller en gasblanding, der indeholder ilt, komme ind i kølemiddelcyklussen (dvs. rørføringen)

**ADVARSEL**

Dette symbol vises på enheden angiver, at enheden er fyldt med R32, en brændbar og lugtfri kølemiddelgas med en langsom forbrændingshastighed (Klasse A2L i henhold til ISO 817). Udslip af kølemiddel kan forårsage brand, hvis kølemidlet kommer i kontakt med en ekstern antændelseskilde.

**FORSIGTIG**

Dette symbol vises på enheden angiver, at enheden kun skal håndteres af autoriseret servicepersonale under henvisning til installationsmanualen.

**FORSIGTIG**

Dette symbol vises på enheden angiver, at der er relevante oplysninger, der er indeholdt i drifts- og/eller installationsmanualen.

**FORSIGTIG**

For yderligere information se installations- og betjeningsvejledningen.

Nederlands**WAARSCHUWING****BARSTGEVAAR**

Laat geen lucht of een gasmengsel dat zuurstof bevat in de koelmiddelcyclus (d.w.z. leidingen).

**WAARSCHUWING**

Dit symbool op het apparaat geeft aan dat het apparaat is gevuld met R32, een geurloos ontvlambaar koelmiddel met een lage brandsnelheid (klasse A2L volgens ISO 817). Als het koelmiddel lekt, kan het ontbranden wanneer het in contact komt met een externe ontstekingsbron.

**LET OP**

Dit symbool op het apparaat geeft aan dat het apparaat alleen door bevoegd personeel mag worden gebruikt, met verwijzing naar de installatiehandleiding.

**LET OP**

Dit symbool op het apparaat geeft aan dat er relevante informatie is opgenomen in de gebruiksaanwijzing en / of installatiehandleiding.

**LET OP**

Meer informatie hierover vindt u in de installatie-en bedieningshandleiding.

Svenska**VARNING****SPRÅNGRISK**

Låt ingen luft eller gasblandning innehållande syra komma in i kylmedelcykeln (t.ex. rördning)

**VARNING**

Den här symbolen som visas på enheten indikerar att enheten är fylld med R32, ett luktfritt brandfarligt kylmedel med låg förbränningshastighet (A2L-klass enligt ISO 817). Om kylmedel läcker ut finns det risk för antändning om det kommer i kontakt med en extern antändningskälla.

**VARNING**

Den här symbolen som visas på enheten indikerar att enheten endast får hanteras av auktoriserad servicepersonal och i enlighet med installationsmanualen.

**VARNING**

Den här symbolen som visas på enheten indikerar att användarmanualen/installationsmanualen innehåller viktig information.

**VARNING**

För mer information, se referensguiden för installation- och drift-handbok.

Ελληνικά**ΠΡΟΕΙΔΟΠΟΙΗΣΗ****ΚΙΝΔΥΝΟΣ ΦΩΤΙΑΣ**

Μην επιτρέπετε την είσοδο αέρα ή οποιοδήποτε μείγμα αερίου που περιέχει οξυγόνο στον κύκλο ψυκτικού μέσου (δηλαδή σωλήνωση)

**ΠΡΟΕΙΔΟΠΟΙΗΣΗ**

Αυτό το σύμβολο που εμφανίζεται στη μονάδα δείχνει ότι η μονάδα είναι γεμάτη με R32, ένα άοσμο εύφλεκτο ψυκτικό με χαμηλή ταχύτητα καύσης (κλάση A2L σύμφωνα με το πρότυπο ISO 817). Η διαρροή του ψυκτικού μέσου μπορεί να προκαλέσει πυρκαγιά αν έρθει σε επαφή με ένα εξωτερικό μέσο.

**ΠΡΟΣΟΧΗ**

Αυτό το σύμβολο που εμφανίζεται στη μονάδα δείχνει ότι η μονάδα πρέπει να πραγματοποιείται μόνο από εγκεκριμένο προσωπικό σέρβις σύμφωνα με το εγχειρίδιο εγκατάστασης.



Αυτό το σύμβολο που εμφανίζεται στη μονάδα δείχνει ότι υπάρχουν σχετικές πληροφορίες στο εγχειρίδιο λειτουργίας και/ή στο εγχειρίδιο εγκατάστασης.



Για περισσότερες πληροφορίες, ανατρέξτε στο Εγχειρίδιο εγκατάστασης και λειτουργίας.

Български



ОПАСНОСТ ОТ ИЗБУХВАНЕ

В цикъла на хладилния агент (т.е. в тръбите) не бива да се допуска проникването на въздух и каквато и да било друга газова смес.



Този символ, изобразен на изделието, показва, че този уред е запълнен с R32, леснозапалим хладилен газ без мирис и с ниска скорост на горене (клас A2L по ISO 817). Ако хладилният агент протече, възниква възможност от запалване, ако влезе в контакт с външен източник на запалване.



Този символ, изобразен на изделието, показва, че с този уред може да работят само упълномощени за тази цел сервизни техници и при спазване указанията от Ръководството за инсталиране.



Този символ, изобразен на изделието, показва, че в Ръководството за експлоатация и/или в Ръководството за инсталиране има съответната информация.



За повече информация виж Ръководството за инсталиране и експлоатация.

Čeština



NEBEZPEČÍ TŘESKU

Nedopusťte, aby vzduch či jakákoli plynná směs obsahující kyslík pronikly do chladivového okruhu (např. potrubí).



Tento symbol zobrazený na jednotce označuje, že naplní tohoto zařízení je R32, hořlavý chladivový plyn bez zápachu s mírnou hořlavostí (třída A2L podle ISO 817). Pokud chladivo unikne, existuje možnost vznícení, pokud se dojde ke kontaktu s externím zápalným zdrojem.



Tento symbol zobrazený na jednotce označuje, že podle Návodu k instalaci smí toto zařízení obsluhovat pouze autorizovaný technický personál.



Tento symbol zobrazený na jednotce označuje, že Návod k obsluze a/nebo v Návodu k instalaci obsahuje relevantní informace.



Více informací naleznete v Návodu k instalaci a obsluze.

Eesti



LÕHKEMISOHT

Ärge laske jahutussüsteemi (s.o torustikku) õhku või gaasisegu, mis sisaldab hapnikku.



See sümbol seadme peal näitab, et seade on täidetud lõhnatu, tuleohtliku, aeglase põlemiskiirusega jahutusgaasiga R32 (standardi ISO 817 järgi klass A2L). Kui jahutusvahendit lekib, võib see kokkupuutel välise süüteallikaga põlema süttida.



See sümbol seadme peal näitab, et seda seadet tohivad käsitseda ainult volitatud teenindustöötajad, kes lähtuvad paigaldusjuhendist.



See sümbol seadme peal näitab, et vajalikku teavet leiab kasutus- ja/või paigaldusjuhendist.



Lisateavet leiab paigaldus- ja/või kasutusjuhendist.

Magyar



FELSZAKADÁSVESZÉLY

Ne engedje, hogy a hűtőközegbe (pl. a csővezetékekbe) levegő vagy oxigéntartalmú gázkeverék kerüljön.



A készüléken megjelenő szimbólum azt jelzi, hogy a berendezés R32 hűtőközeggel van feltöltve, amely egy szagtalan, gyúlékony, alacsony égési sebességű (az ISO 817 szabvány értelmében A2L osztályú) hűtőközeg gáz. A hűtőközeg szivárgása esetén gyulladásveszély áll fenn, amennyiben a hűtőközeg külső gyújtóforrással érintkezik.



Ez a készüléken megjelenő szimbólum azt jelzi, hogy a berendezést csak felhatalmazott szervizszemélyzet kezelheti, a Telepítési útmutató alapján.



Ez a készüléken megjelenő szimbólum azt jelzi, hogy az Üzemeltetési útmutató és/vagy a Telepítési útmutató fontos információt tartalmaz az adott kérdésre vonatkozóan.



További információért lásd a Telepítési és Üzemeltetési útmutatót.

Latviešu



ŠALTS RISKS

Neļaujiet gaisam vai citiem skābekli saturošiem gāzes maisījumiem iekļūt aukstumaģenta ciklā (t.i., caurulēs)



Šis uz ierīces parādītais simbols norāda, ka šī ierīce ir piepildīta ar R32, bez smakas un viegli uzliesmojošu dzesēšanas šķidrums gāzi ar zemu sadegšanas ātrumu (A2L klase saskaņā ar ISO 817). Ja aukstumaģents ir noplūdis, pastāv aizdegšanās iespēja, ja tas nonāk saskarē ar ārēju aizdegšanās avotu.

**UZMANĪBU**

Šis uz ierīces redzamais simbols norāda, ka ar šo ierīci drīkst rīkoties tikai pilnvarots servisa personāls, atsaucoties uz uzstādīšanas rokasgrāmatu.

**UZMANĪBU**

Šis uz ierīces redzamais simbols norāda, ka darbības rokasgrāmatā un/vai uzstādīšanas rokasgrāmatā ir iekļauta būtiska informācija.

**UZMANĪBU**

Papildinformāciju skatiet Instalācijas un ekspluatācijas rokasgrāmatā.

Lietuvių**PERSPĒJIMAS****SPROGIMO PAVOJUS**

Neleiskite, kad į aušinimo ciklą (t. y. vamzdynus) patektų oro ar kitų dujų mišiniai, kuriuose yra deguonies.

**PERSPĒJIMAS**

Šis ant elemento rodomas simbolis nurodo, kad šis prietaisas užpildytas R32, bekvapėmis degiomis aušinimo dujomis, turinčiomis mažą degimo greitį (A2L klasė pagal ISO 817). Jei aušinimo medžiaga nutekėjo ir ji liečiasi su išoriniu degimo šaltiniu, kyla užsidegimo galimybė.

**ĮSPĒJIMAS**

Šis ant elemento rodomas simbolis nurodo, kad su šiuo prietaisu gali dirbti tik įgalioti techninės priežiūros darbuotojai, remdamiesi Montavimo vadovu.

**ĮSPĒJIMAS**

Šis ant elemento rodomas simbolis nurodo, kad naudojimo vadove ir (arba) montavimo vadove yra informacijos.

**ĮSPĒJIMAS**

Daugiau informacijos rasite „Montavimo ir naudojimo vadove“.

Polski**OSTRZEŻENIE****ZAGROŻENIE WYBUCEM**

Niedopuszczalne jest przedostanie się powietrza lub mieszaniny gazowej zawierającej tlen do obiegu (tj. przewodów rurowych) czynnika chłodniczego.

**OSTRZEŻENIE**

Umieszczenie tego symbolu na jednostce oznacza, że jest ona napełniona czynnikiem chłodniczym R32, bezwonny i palnym gazem o niskiej prędkości spalania (klasa A2L zgodnie z normą ISO 817). Wyciek chłodziwa może spowodować pożar, gdyby doszło do kontaktu z zewnętrznym źródłem zapłonu.

**OSTROŻNIE**

Umieszczenie tego symbolu na jednostce oznacza, że może być ona obsługiwana wyłącznie przez pracowników autoryzowanego serwisu w oparciu o informacje zawarte w Instrukcji instalacji.

**OSTROŻNIE**

Umieszczenie tego symbolu na jednostce oznacza, że w Instrukcji obsługi i/lub Instrukcji instalacji znajdują się ważne informacje na dany temat.

**OSTROŻNIE**

Szczegółowe informacje można znaleźć w Instrukcji instalacji i obsługi.

Română**AVERTISMENT****PERICOL DE DEFLAGRAȚIE**

Nu permiteți pătrunderea aerului sau oricărui amestec de gaz care conține oxigen în ciclul agentului frigorific (adică în conducte).

**AVERTISMENT**

Această pictogramă afișată pe unitate indică faptul că acest aparat este umplut cu R32, un gaz frigorific inflamabil inodor, cu viteză de ardere redusă (clasa A2L conform standardului ISO 817). Pierderile de agent frigorific pot cauza pericol de aprindere dacă intră în contact cu o sursă de aprindere externă.

**PRECAUȚIE**

Această pictogramă afișată pe unitate indică faptul că acest aparat trebuie să fie manipulat doar de personal de service autorizat, respectându-se instrucțiunile din manualul de instalare.

**PRECAUȚIE**

Această pictogramă afișată pe unitate indică faptul că manualul de operare și/sau manualul de instalare conțin informații importante.

**PRECAUȚIE**

Pentru mai multe informații vă rugăm să consultați manualul de instalare și operare.

Русский**ПРЕДУПРЕЖДЕНИЕ****ВЗРЫВООПАСНОСТЬ**

Не допускайте попадания воздуха или газовых смесей, содержащих кислород, в цикл охлаждения (т. е. трубопровод)

**ПРЕДУПРЕЖДЕНИЕ**

Этот символ, отображаемый на блоке, указывает на то, что данный прибор заполнен воспламеняющимся хладагентом без запаха R32 с низкой скоростью горения (класс A2L согласно ISO 817). В случае утечки хладагента существует вероятность возгорания при контакте с внешним источником возгорания.

**ВНИМАНИЕ**

Этот символ, отображаемый на блоке, указывает на то, что с этим устройством должен обращаться только авторизованный обслуживающий персонал, ссылаясь на Руководство по установке.

**ВНИМАНИЕ**

Этот символ, отображаемый на блоке, указывает на наличие соответствующей информации, включенной в Руководство по эксплуатации и / или Руководство по установке.

**ВНИМАНИЕ**

Для получения дополнительной информации см. Руководство по установке и эксплуатации.

English
RISK OF EXPLOSION

The compressor must be stopped before removing the refrigerant pipes.

All service valves must be fully closed after pumping down operation.

- Make sure that unit installation and refrigerant piping installation comply with applicable legislation in each country. Also, in Europe, EN378 must be complied, as it is the applicable standard.
- The supplementary information about the purchased products is supplied in a CD-ROM, which can be found bundled with the outdoor unit. In case that the CD-ROM is missing or it is not readable, please contact your Hitachi dealer or distributor.
- **PLEASE READ MANUALS AND THE FILES ON THE CD-ROM CAREFULLY BEFORE STARTING WORK ON THE INSTALLATION OF THE AIR CONDITIONING SYSTEM.** Failure to observe the instructions for installation, use and operation described in this documentation may result in operating failure including potentially serious faults, or even the destruction of the air conditioning system.
- Verify, in accordance with the manuals which appear in the outdoor and indoor units, that all the information required for the correct installation of the system is included. If this is not the case, contact your distributor.

Indoor Unit	Outdoor Unit
Installation and operation manual	Installation manual
	CD-ROM
	Additional safety manual for R32 refrigerant air conditioner and heat pump according to IEC 60335-2-40:2018

Español
RIESGO DE EXPLOSIÓN

Antes de retirar las tuberías de refrigerante debe detener el compresor.

Tras recuperar el refrigerante todas las válvulas de servicio deben estar completamente cerradas

- Asegúrese de que la instalación de la unidad y de la tubería de refrigerante cumplan con la legislación vigente de cada país. Asimismo, en Europa se debe cumplir la EN378, ya que es la norma aplicable.
- En el CD-ROM que se incluye con la unidad exterior encontrará información adicional acerca del producto adquirido. Si no tiene el CD-ROM o si es ilegible contacte con su proveedor o distribuidor Hitachi.
- **LEA ATENTAMENTE EL MANUAL Y EL CONTENIDO DEL CD-ROM ANTES DE INICIAR LAS TAREAS DE INSTALACIÓN DEL SISTEMA DE AIRE ACONDICIONADO.** El incumplimiento de las instrucciones de instalación, uso y funcionamiento descritas en este documento puede provocar fallos de funcionamiento potencialmente graves, o incluso la destrucción del sistema.
- Compruebe, en los manuales de las unidades interior y exterior, que dispone de toda la información necesaria para la correcta instalación del sistema. Si no es así,

póngase en contacto con su distribuidor.

Unidad interior	Unidad exterior
Manual de Instalación y Funcionamiento	Manual de Instalación
	CD-ROM
	Manual de seguridad adicional para sistemas de aire acondicionado y bomba de calor con refrigerante R32 de acuerdo con la norma IEC 60335-2-40:2018

Deutsch
EXPLOSIONSGEFAHR

Der Kompressor muss abgeschaltet werden, bevor die Kältemittelleitungen entfernt werden.

Alle Betriebsventile müssen nach dem Abpumpbetrieb vollständig geschlossen sein.

- Stellen Sie sicher, dass die Anlageninstallation und die Kältemittelleitungsinstallation die anwendbare Gesetzgebung in jedem Land erfüllt. Auch in Europa muss EN378 erfüllt werden, da sie die anwendbare Norm ist.
- Die ergänzenden Informationen zu den erworbenen Produkten werden auf einer CD-ROM bereitgestellt, die im Paket mit dem Außengerät zu finden ist. Falls diese CD-ROM fehlen oder nicht lesbar sein sollte, setzen Sie sich bitte mit Ihrem Hitachi-Händler oder Vertragspartner in Verbindung.
- **LESEN SIE DIE VORLIEGENDE ANLEITUNG UND DIE DATEIEN AUF DER CD-ROM SORGFÄLTIG DURCH, BEVOR SIE MIT DER INSTALLATION DER KLIMAAANLAGE BEGINNEN.** Die Nichtbeachtung der in der Produktdokumentation beschriebenen Installations-, Nutzungs- und Betriebshinweise kann nicht nur Funktionsstörungen, sondern auch mehr oder weniger schwere Schäden und im Extremfall sogar einen nicht zu behebbenden Schaden an der Klimaanlage hervorrufen.
- Überprüfen Sie anhand der mit den Außen- und Innengeräten gelieferten Handbüchern, dass alle für die korrekte Installation des Systems erforderlichen Informationen vorhanden sind. Wenn dies nicht der Fall ist, wenden Sie sich an Ihren Hitachi-Händler.

Indoor Unit	Outdoor Unit
Installations- und betriebshandbuch	Installationshandbuch
	CD-ROM
	Zusätzliches Sicherheitshandbuch für eine Klimaanlage und eine Wärmepumpe mit R32-Kältemittel gemäß IEC 60335-2-40:2018

Français
RISQUE D'EXPLOSION

Veillez à arrêter le compresseur avant de retirer les tuyauteries frigorifiques.

Veillez à fermer complètement toutes les vannes de service après la vidange.

- Assurez-vous que l'installation des unités et de la tuyauterie frigorifique est conforme aux réglementations en vigueur dans chaque pays. En sachant qu'en Europe les installations doivent

obbligatoriamente soddisfare à la norme EN378.

- Avec le CD-ROM inclus dans le groupe extérieur vous trouverez l'information supplémentaire à propos du produit acquis. Si vous n'avez pas ce CD-ROM où il est illisible contactez avec votre fournisseur ou distributeur Hitachi.
- **VEUILLEZ LIRE LE MANUEL ET LES FICHIERS DU CD-ROM ATTENTIVEMENT AVANT DE COMMENTER LES TRAVAUX D'INSTALLATION DU SYSTÈME DE CONDITIONNEMENT D'AIR.** Le non-respect des instructions d'installation, d'utilisation et de fonctionnement décrites dans le présent document peut entraîner des pannes y compris des défaillances potentiellement graves, ou même la destruction du système de conditionnement d'air.
- Vérifiez, conformément aux instructions des manuels fournis avec les unités intérieures et les groupes extérieurs, que toutes les informations nécessaires à la bonne installation du système vous ont été fournies. Si ce n'est pas le cas, contactez votre distributeur.

Unité intérieure	Unité extérieure
Manuel d'installation et de fonctionnement	Manuel d'installation
	CD-ROM
	Manuel de sécurité supplémentaire pour climatiseur et pompe à chaleur avec réfrigérant R32, conformément à la norme IEC 60335-2-40:2018

Italiano

RISCHIO DI ESPLOSIONE

Il compressore deve essere arrestato prima di rimuovere i tubi del refrigerante.

Tutte le valvole di servizio devono essere completamente chiuse dopo lo svuotamento della pompa.

- Assicurarsi che l'installazione dell'unità e quella della linea del refrigerante siano conformi alla legislazione vigente in ciascun paese. Inoltre, in Europa, devono essere conformi alla norma EN378, in quanto è lo standard vigente.
- Le informazioni complete riguardo i prodotti acquistati sono forniti all'interno di un CD-ROM che può essere trovato insieme all'unità esterna. Nel caso in cui il CD-ROM non fosse presente o leggibile, contattare il proprio distributore o rivenditore Hitachi.
- **LEGGERE ATTENTAMENTE IL PRESENTE MANUALE E I FILE CONTENUTI NEL CD-ROM PRIMA DI INIZIARE LE OPERAZIONI DI INSTALLAZIONE DEL SISTEMA DI ARIA CONDIZIONATA.** Il mancato rispetto delle istruzioni di installazione, d'uso e di esercizio descritte nel presente documento potrà provocare errori di funzionamento, inclusi guasti potenzialmente gravi, o perfino la distruzione del sistema di aria condizionata.
- In base ai manuali forniti con le unità interne ed esterne, verificare di disporre di tutte le informazioni necessarie per l'installazione corretta del sistema. In caso contrario, contattare il proprio rivenditore.

Unità interna	Unità esterna
Manuale d'installazione e d'uso	Manuale di installazione
	CD-ROM
	Manuale di sicurezza aggiuntivo per climatizzatore e pompa di calore con refrigerante R32 in conformità con la norma IEC 60335-2-40:2018

Português

RISCO DE EXPLOSÃO

O compressor deve ser desligado antes da remoção dos tubos de refrigerante.

As válvulas de manutenção devem estar completamente fechadas depois da eliminação do refrigerante.

- Certifique-se de que a instalação da unidade e a instalação da tubagem de refrigerante cumprem a legislação aplicável em cada país. Na Europa, a norma EN378 deve ser cumprida, por ser a aplicável.
- A informação suplementar sobre os produtos adquiridos é providenciada num CD-ROM, fornecido juntamente com a unidade exterior. Contacte o seu distribuidor ou revendedor Hitachi, caso o CD-ROM esteja em falta ou seja ilegível.
- **LEIA ATENTAMENTE O MANUAL E OS FICHEIROS NO CD-ROM ANTES DE COMEÇAR A TRABALHAR NA INSTALAÇÃO DO SISTEMA DE AR CONDICIONADO.** A inobservância das instruções de instalação, utilização e funcionamento descritas neste documento pode ter como consequência falhas no funcionamento, incluindo danos potencialmente graves, ou mesmo a destruição do sistema de ar condicionado.
- Verifique, de acordo com os manuais das unidades exterior e interior, que está incluída toda a informação necessária para a instalação correta do sistema. Caso contrário, entre em contacto com o seu distribuidor.

Unidade Interior	Unidade Exterior
Manual de instalação e de funcionamento	Manual de instalação
	CD-ROM
	Manual de segurança adicional para ar condicionado e bomba de calor com refrigerante R32 de acordo com a norma IEC 60335-2-40:2018

Dansk

RISIKO FOR EKSPLOSION

Kompressoren skal stoppes, inden kølemiddelrørene fjernes.

Alle serviceventiler skal være helt lukkede, når kølemidlet er blevet fjernet.

- Sørg for, at installationen af enheden og kølemiddelrørene overholder den gældende lov i det pågældende land. I Europa gælder beskyttelsesstandard EN378.
- Alt supplerende informationsmateriale om de anskaffede produkter findes på en CD-ROM, som ligger pakket sammen med udendørsenheden. I tilfælde af, at CD-ROMMEN mangler, eller hvis den ikke er læsbar, bedes du kontakte Hitachis forhandler eller leverandør.

- **LÆS VENLIGST VEJLEDNINGEN OG FILERNE PÅ CD-ROMMEN GRUNDIGT IGENNEM, FØR DU PÅBEGYNDER INSTALLATIONEN AF KLIMAANLÆGGET.** Manglende overholdelse af anvisningerne vedrørende installation, brug og betjening beskrevet i denne dokumentation kan medføre driftsfejl, alvorlige defekter eller ødelæggelse af klimaanlægget.
- Kontroller, at alle de oplysninger, der er nødvendige for en korrekt montering af systemet, findes i manualerne til indendørs- og udendørsenhederne. Hvis dette ikke er tilfældet, skal du kontakte din distributør.

Indendørs enhed	Udendørs enhed
Installations- og betjeningsvejledning	Installationsmanual
	CD-ROM
	Ekstra sikkerhedsmanual til klima anlæg og varmepumpe med R32-kølemiddel i henhold til IEC 60335-2-40:2018

Nederlands

EXPLOSIEGEVAAR

De compressor moet worden gestopt alvorens de koelmiddel-pijpen te verwijderen.

Alle onderhoudskranen moeten volledig gesloten zijn na het pompen.

- Zorg ervoor dat de installatie van de unit en de leidingen voor het koelmiddel overeenkomen met de wetgeving uit elk land. In Europa moet tevens EN378 overeenkomen gezien het de toepasbare norm is.
- Aanvullende informatie over het gekochte product is beschikbaar op een cd-rom, die wordt meegeleverd met de buitenunit. Als deze cd-rom ontbreekt of niet leesbaar is, neem dan contact op met uw Hitachi-distributeur.
- **LEES DE HANDLEIDING EN DE BESTANDEN OP DE CD-ROM ZORGVULDIG DOOR VOORDAT U AAN DE INSTALLATIE VAN HET AIRCONDITIONINGSSYSTEEM BEGINT.** Als u de instructies voor de installatie, het gebruik en de werking zoals beschreven in deze documentatie niet opvolgt, kan dit leiden tot een slechte werking van het systeem, met inbegrip van ernstige storingen en zelfs de vernieling van het systeem.
- Controleer met behulp van de handleidingen van de buiten- en binneneenheden of alle informatie die nodig is voor een juiste installatie van het systeem aanwezig is. Neem contact op met uw distributeur als dit niet het geval is.

Indoor Unit	Outdoor Unit
Installatie-en bedieningshandleiding	Installatiehandleiding
	CD-ROM
	Aanvullende veiligheidsinformatie voor R32 koelmiddel voor airconditioner en warmtepomp in overeenstemming met IEC 60335-2-40:2018

Svenska

RISK FÖR EXPLOSION

Kompression måste stängas av innan kylrören avlägsnas.

Alla serviceventiler måste stängas av ordentligt efter ned-pumpning.

- Försäkra att installation av enheten och kylrör uppfyller tillämpbara bestämmelser för varje land. Inom Europa så måste man även uppfylla EN378 som tillämpbar standard.
- Ytterligare information om den förvärvade produkten finns på en CD-ROM som medföljer utomhusenheten. Om CD-ROM saknas eller är oläslig, vänligen kontakta er Hitachi-handlare eller återförsäljare.
- **LÄS IGENOM HANDBOKEN NOGGRANT INNAN DU PÅBÖRJAR INSTALLATIONEN AV LUFTKONDITIONERINGSSYSTEMET.** Om inte instruktionerna för installation, användning och drift som beskrivs i denna dokumentation följs kan det leda till driftfel, inklusive eventuellt allvariga fel, eller till och med att luftkonditioneringssystemet förstörs.
- Kontrollera, enligt handböckerna för inomhus- och utomhusenheterna, att all information som krävs för att utföra installationen av systemet korrekt finns med. Om så inte är fallet kontaktar du distributören.

Inomhusenhet	Utomhusenhet
Installation- och drifhandbok	Installationsmanual
	CD-ROM
	Extra säkerhetsmanual för R32-kylmedium i luftkonditioneringsapparat och varmepump, i enlighet med IEC 60335-2-40:2018

Ελληνικά

ΚΙΝΔΥΝΟΣ ΕΚΡΗΞΗΣ

Ο συμπιεστής πρέπει να έχει σταματήσει προτού αφαιρέσετε τους σωλήνες ψυκτικού μέσου.

Όλες οι βαλβίδες λειτουργίας πρέπει να είναι πλήρως κλειστές μετά την λειτουργία άντλησης.

- Βεβαιωθείτε ότι η εγκατάσταση της μονάδας και η εγκατάσταση της σωλήνωσης ψυκτικού μέσου τηρούν την ισχύουσα νομοθεσία της κάθε χώρας. Επίσης, στην Ευρώπη, πρέπει να τηρείται το EN378 καθώς είναι το πρότυπο που ισχύει.
- Όλες οι βοηθητικές πληροφορίες σχετικά με τα προϊόντα που έχετε αγοράσει περιλαμβάνονται στο CD-ROM μαζί με την εξωτερική μονάδα. Σε περίπτωση που δεν υπάρχει το CD-ROM ή δεν είναι αναγνώσιμο, επικοινωνήστε με τον διανομέα ή παροχέα της Hitachi.
- **ΔΙΑΒΑΣΤΕ ΚΑΙ ΕΞΟΙΚΕΙΩΘΕΙΤΕ ΜΕ ΤΟ ΕΓΧΕΙΡΙΔΙΟ ΚΑΙ ΤΑ ΑΡΧΕΙΑ ΤΟΥ CD-ROM ΠΡΟΤΟΥ ΞΕΚΙΝΗΣΕΤΕ ΜΕ ΤΗΝ ΕΓΚΑΤΑΣΤΑΣΗ ΤΟΥ ΣΥΣΤΗΜΑΤΟΣ ΚΛΙΜΑΤΙΣΜΟΥ.** Αν δεν λάβετε υπόψη τις οδηγίες εγκατάστασης, χρήσης και λειτουργίας που περιγράφονται σε αυτή την τεκμηρίωση, μπορεί να προκληθεί σφάλμα λειτουργίας, σημαντικά δυναμικά σφάλματα, ή ακόμη καταστροφή του συστήματος κλιματισμού.
- Βεβαιωθείτε, βάσει των εγχειριδίων των εξωτερικών

και εσωτερικών μονάδων, ότι περιλαμβάνονται όλες οι απαιτούμενες πληροφορίες για τη σωστή εγκατάσταση του συστήματος. Αν δεν περιλαμβάνονται, επικοινωνήστε με το διανομέα σας.

Εσωτερική μονάδα	Εξωτερική μονάδα
Εγχειρίδιο Εγκατάστασης Και Λειτουργίας	Οδηγίες εγκατάστασης
	CD-ROM
	Επιπλέον οδηγίες ασφάλειας για ψυκτικό κλιματιστικού R32 και αντίληθέρμανσης σύμφωνα με το IEC 60335-2-40:2018

Български

РИСК ОТ ВЗРИВ

Компресорът трябва да е напълно спрял, преди да се отстраняват тръбите за хладилния агент.

Всички обслужващи клапани трябва да са напълно затворени след операцията по изпомпване.

- Трябва да е сигурно, че монтажът на изделието и монтажът на тръбите за хладилния агент са в съответствие с приложимата нормативна уредба във всяка страна. В Европа задължително се спазва EN378, тъй като същият е приложимият стандарт.
- Допълнителната информация за закупените продукти се предлага на влизач в комплекта CD-ROM, който се намира в един и същи пакет, залепен за външното тяло. В случай че CD-ROM липсва или не може да се чете, свържете се с вашия търговец или дистрибутор на Hitachi.
- **ПРЕДИ ЗАПОЧВАНЕ НА РАБОТА ПО МОНТАЖА НА КЛИМАТИЧНАТА ИНСТАЛАЦИЯ Е НЕОБХОДИМО ВНИМАТЕЛНО ДА ПРОЧЕТЕТЕ РЪКОВОДСТВОТА И ДА СЕ ЗАПОЗНАЕТЕ С ФАЙЛОВОТЕ НА CD-ROM.**
- Неспазването на инструкциите по монтажа, употребата и експлоатацията, описани в тази документация, могат да доведат до експлоатационна повреда, включително до потенциално сериозни дефекти и дори до разрушаване на климатичната инсталация.
- Проверете дали цялата информация, необходима за правилния монтаж на инсталацията е включена в ръководствата за вътрешните и външните тела. Ако не е включена, свържете се с вашия дистрибутор.

Вътрешно тяло	Външно тяло
Ръководството за инсталиране и експлоатация	Ръководство за инсталиране
	CD-ROM
	Допълнително ръководство по безопасност при експлоатация на климатична инсталация с хладилен агент R32 и термомоппен агрегат съгласно IEC 60335-2-40:2018

Čeština

NEBEZPEČÍ VÝBUCHU

Kompresor je třeba před odstraněním chladivového potrubí zastavit.

Veškeré provozní ventily musí být před odčerpáním zcela uzavřené.

- Ujistěte se, že instalace jednotky a instalace chladivového potrubí splňují příslušné národní právní

předpisy. Zároveň musí v Evropě splňovat EN378, neboť jde o příslušnou normu.

- Doplnkové informace o zakoupených produktech jsou dodávány na disku CD-ROM, který lze nalézt přiložený k venkovní jednotce. Pokud CD-ROM chybí nebo není čitelný, obraťte se na prodejce nebo distributora společnosti Hitachi.
- **NEŽ ZAČNETE S INSTALACÍ KLIMATIZAČNÍHO SYSTÉMU, PŘEČTĚTE SI, PROSÍM, DŮKLADNĚ NÁVODY A SOUBORY NA CD-ROMU.** Nedodržení pokynů pro instalaci, použití a provoz popsaných v této dokumentaci může mít za následek selhání provozu včetně případných vážných poruch nebo dokonce zničení klimatizačního systému.
- Zkontrolujte v souladu s manuály, které jsou součástí venkovní a vnitřní jednotky, zda jsou k dispozici všechny informace potřebné pro správnou instalaci systému. Pokud tomu tak není, kontaktujte svého distributora.

Vnitřní jednotka	Venkovní jednotka
Návod k instalaci a obsluze	Návod k instalaci
	CD-ROM
	Dodatečný bezpečnostní návod pro klimatizační jednotku a tepelné čerpadlo s chladivem R32, v souladu s IEC 60335-2-40:2018

Eesti

PLAHVATUSOHT

Enne jahutustorustiku eemaldamist tuleb kompressor tuleb seisma panna.

Pärast väljapumpamistoimingut tuleb kõik hooldusklapid täiesti kinni panna.

- Veenduge, et seadme paigaldus ja jahutustorustiku paigaldus vastab igas riigis kohaldatavatele õigusaktidele. Euroopas tuleb täita ka standardi EN378 nõudeid, sest see on kohaldatav standard.
- Lisateavet ostetud toodete kohta saab väliseadme külge kinnitatud CD-ROMilt. Kui CD-ROM on kadunud või ei ole loetav, võtke palun ühendust Hitachi edasimüüja või turustajaga.
- **PALUN LUGEGE ENNE ÕHUKONDISIONEERI SÜSTEEMI PAIGALDUSEGA TÖÖTAMIST HOOLIKALT JUHEND JA CD-ROMi FAILID LÄBI.** Käesolevates dokumentides kirjeldatud paigaldus-, kasutus- ja tööjuhendi eiramine võib põhjustada tõrkeid seadme töös, sealhulgas potentsiaalselt ohtlikke rikkeid, või koguni õhukonditsioneerisüsteemi hävitada.
- Kontrollige vastavalt väli- ja siseseadme juurde pandud juhenditele, et kogu süsteemi õigesti paigaldamiseks vajalik teave on olemas. Kui see nii ei ole, võtke ühendust turustajaga.

Siseseade	Väliseade
Paigaldus- ja kasutusjuhend	Paigaldusjuhend
	CD-ROM
	Lisaohutusjuhend R32 jahutusvedelikuga õhukonditsioneerile ja soojuspumba kohta vastavalt standardile IEC 60335-2-40:2018

Magyar

ROBBANÁSVESZÉLY

A kompresszort a hűtőközeg csővezetékeinek eltávolítása előtt le kell állítani.

A szivattyúzás után minden szervizszelvépet teljesen el kell zárni.

- Ellenőrizze, hogy a készülék telepítése és a hűtőközeg csővezetékeinek telepítése megfelel az egyes országokban alkalmazandó jogszabályoknak. Európában emellett az alkalmazandó EN378 szabvány előírásait kell betartani.
- A megvásárolt termékre vonatkozó további információt a kültéri egységhez mellékelt CD-ROM tartalmazza. Hiányzó vagy nem olvasható CD-ROM esetén kérjük, forduljon a Hitachi kereskedőjéhez vagy forgalmazójához.
- **KÉRJÜK, HASZNÁLAT ELŐTT OLVASSA EL AZ ÚTMUTATÓKAT ÉS A CD-ROMON TALÁLHATÓ TUDNIVALÓKAT A LÉGKONDITIONÁLÓ RENDSZER TELEPÍTÉSÉRE VONATKOZÓAN.** Az alábbi dokumentációban foglalt telepítési, használati és üzemeltetési utasítások figyelmen kívül hagyása működési hibát okozhat, beleértve a potenciálisan súlyos hibákat vagy akár a légkondicionáló rendszer tönkretételét is.
- A kültéri és beltéri egységekhez mellékelt útmutatók alapján ellenőrizze, hogy ezek minden információt tartalmaznak a rendszer helyes telepítéséhez. Ellenkező esetben forduljon a forgalmazóhoz.

Beltéri egység	Kültéri egység
Telepítési és Üzemeltetési útmutató	Telepítési útmutató
	CD-ROM
	Kiegészítő biztonsági útmutató az R32 hűtőközeggel működő légkondicionáléhoz és hőszivattyúhoz az IEC 60335-2-40:2018 szabványnak megfelelően

Latviešu

SPRĀDZIENA RISKS

Pirms aukstumaģenta cauruļu noņemšanas kompresors jāaptur.

Visiem apkopes vārstiem pēc sūkņēšanas ir jābūt pilnībā aizvērtiem.

- Pārliecinieties, ka ierīces uzstādīšana un aukstumaģenta cauruļvadu uzstādīšana atbilst katrā valstī spēkā esošajiem tiesību aktiem. Arī Eiropā ir jāievēro EN378, jo tas ir piemērojamais standarts.
- Papildu informācija par iegādātajiem produktiem tiek piegādāta kompaktdiskā, kuru var atrast komplektā ar āra ierīci. Ja kompaktdisks ir pazudis vai tas nav nolasāms, lūdzu, sazinieties ar savu Hitachi izplatītāju vai izplatītāju.
- **LŪDZU, RŪPĪGI IZLASIET ROKASGRĀMATAS UN KOMPAKTDISKA FAILUS, PIRMS UZSĀKAT GAISA KONDICIONĒŠANAS SISTĒMAS UZSTĀDĪŠANAS DARBU.** Šajā dokumentācijā aprakstīto uzstādīšanas, izmantošanas un ekspluatācijas instrukciju neievērošanas gadījumā var rasties darbības

traucējumi, ieskaitot potenciāli nopietnus defektus vai pat gaisa kondicionēšanas sistēmas iznīcināšanu.

- Saskaņā ar rokasgrāmatām, kas iekļautas āra un iekštelpu ierīču komplektā, pārbaudiet, vai ir iekļauta visa informācija, kas nepieciešama sistēmas pareizai uzstādīšanai. Ja tas tā nav, sazinieties ar izplatītāju.

Iekštelpu ierīce	Āra ierīce
Uzstādīšanas un lietošanas rokasgrāmata	Uzstādīšanas rokasgrāmata
	CD-ROM
	Papildu drošības rokasgrāmata R32 aukstumaģentam gaisa kondicionierim un siltumsūkņim saskaņā ar IEC 60335-2-40:2018

Lietuviškai

SPROGIMO RIZIKA

Prieš ištuštinant aušinimo medžiagos vamzdžius turi būti sustabdytas kompresorius.

Išsiurbus visi eksploatavimo vožtuvai turi būti visiškai uždaryti.

- Įsitinkite, kad elemento ir aušinimo vamzdžių montavimas atitinka kiekvienoje šalyje galiojančius įstatymus. Be to, Europoje turi būti laikomasi EN378, nes tai yra taikomas standartas.
- Papildoma informacija apie įsigytus produktus pateikiama kompaktiniame diske, kurį galima rasti kartu su išoriniu elementu. Jei trūksta kompaktinio disko arba jo negalima perskaityti, kreipkitės į savo Hitachi atstovą arba platintoją.
- **ATIDŽIAI PERSKAITYKITE VADOVUS IR RINKMENAS KOMPAKTINIUISE DISKUOSE PRIEŠ PRADĖDAMI DARBU, SUSIJUSIUS SU ORO KONDICIONAVIMO SISTEMOS MONTAVIMU.** Šiuose dokumentuose aprašytą montavimo, naudojimo ir eksploatavimo instrukcijų nesilaikymas gali sukelti triktį, įskaitant galimus rimtus sutrikimus ar netgi oro visišką kondicionavimo sistemos sugadinimą.
- Pagal išorinio ir vidinio elementų vadovus patikrinkite, ar pateikta visa informacija, reikalinga tinkamam sistemos sumontavimui. Jei taip nėra, kreipkitės į platintoją.

Vidinis elementas	Išorinis elementas
Montavimo ir naudojimo vadovas	Montavimo vadovas
	Kompaktinis diskas
	Papildomas R32 aušinimo skysčio oro kondicionieriui ir šilumos siurbliui saugos vadovas pagal IEC 60335-2-40:2018

Polski

RYZYKO WYBUCHU

Przed odłączeniem przewodów rurowych czynnika chłodniczego należy wyłączyć sprężarkę.

Po odzyskaniu chłodziwa, niezbędne jest całkowite zamknięcie wszystkich zaworów serwisowych.

- Należy upewnić się, że montaż jednostki i przewodów rurowych czynnika chłodniczego spełnia przepisy

prawne obowiązujące w danym kraju. Ponadto w Europie wymagane jest przestrzeganie normy EN378, która stanowi obowiązujący standard.

- Dodatkowe informacje o nabytym produkcie znajdują się na płycie CD-ROM, która została dołączona do jednostki zewnętrznej. Jeżeli w komplecie brakuje tej płyty lub nie jest możliwe jej odczytanie, prosimy o skontaktowanie się z przedstawicielem handlowym lub dystrybutorem firmy Hitachi.
- **PRZED PRZYSTĄPIENIEM DO MONTAŻU INSTALACJI KLIMATYZACYJNEJ, NALEŻY ZAPOZNAĆ SIĘ TREŚCIĄ NINIEJSZEJ INSTRUKCJI ORAZ ZAWARTOŚCIĄ DOŁĄCZONEJ PŁYTY CD-ROM.** Nieprzestrzeganie prezentowanych tutaj zaleceń, dotyczących montażu, użytkowania i obsługi urządzeń, grozi ich awarią, włącznie z potencjalnie niebezpiecznymi awariami, a nawet zniszczeniem instalacji klimatyzacyjnej.
- Należy upewnić się, że instrukcje instalacji i obsługi jednostek wewnętrznych i zewnętrznych klimatyzatorów zawierają wszelkie niezbędne zalecenia odnoszące się do prawidłowego wykonania związanych z instalacją czynności montażowych. Gdyby tak nie było, należy skontaktować się z dystrybutorem.

Jednostka wewnętrzna	Jednostka zewnętrzna
Instrukcja instalacji i obsługi	Instrukcja instalacji
	Płyta CD-ROM
	Dodatkowa instrukcja bezpieczeństwa, dotycząca klimatyzatorów i pomp ciepła z czynnikiem chłodniczym R32, zgodna z normą IEC 60335-2-40:2018

Română

RISC DE EXPLOZIE

Trebuie să opriți compresorul înainte de a decupla conductele de agent frigorific.

Toate supapele de serviciu trebuie să fie complet închise după finalizarea operației de evacuare a agentului frigorific.

- Asigurați-vă că instalarea unității și a conductei de agent frigorific respectă legislația națională aplicabilă. În Europa trebuie respectat și standardul EN378.
- Informații suplimentare despre produsele achiziționate sunt furnizate pe un CD-ROM, care poate fi găsit împreună cu unitatea exterioară. În cazul în care CD-ROM-ul lipsește sau nu poate fi citit, contactați distribuitorul sau centrul autorizat Hitachi.
- **VĂ RUGĂM CITIȚI CU ATENȚIE MANUALELE ȘI FIȘIERELE DE PE CD-ROM ÎNAINTE DE A ÎNCEPE SĂ LUCRAȚI LA INSTALAREA SISTEMULUI DE AER CONDIȚIONAT.** Nerespectarea instrucțiunilor de instalare, utilizare și operare descrise în această documentație poate conduce la defecțiuni de funcționare, inclusiv la defecțiuni potențial grave sau

chiar la distrugerea sistemului de aer condiționat.

- Verificați, în conformitate cu manualele care apar în unitățile exterioare și interioare, că sunt incluse toate informațiile necesare pentru instalarea corectă a sistemului. În caz contrar, contactați distribuitorul.

Unitate interioară	Unitate exterioară
Manual de instalare și operare	Manual de instalare
	CD-ROM
	Manual de siguranță suplimentar pentru aparatul de aer condiționat cu agent frigorific R32 și pompă de căldură conform IEC 60335-2-40:2018

Русский

РИСК ВЗРЫВА

Перед снятием труб для циркуляции хладагента компрессор должен быть остановлен.

После откачки все сервисные клапаны должны быть полностью закрыты.

- Убедитесь, что установка блока и трубопровода хладагента выполнены в соответствии с действующим законодательством в каждой стране. Помимо этого, в Европе необходимо соблюдать норму EN378, которая является применимым стандартом.
- Дополнительная информация о приобретенных продуктах поставляется на компакт-диске, который можно найти в комплекте с наружным блоком. Если компакт-диск отсутствует или он не читается, обратитесь к дилеру или дистрибьютору Hitachi.
- **ВНИМАТЕЛЬНО ПРОЧИТАЙТЕ РУКОВОДСТВА И ФАЙЛЫ НА КОМПАКТ-ДИСКЕ ПЕРЕД НАЧАЛОМ РАБОТЫ ПО УСТАНОВКЕ СИСТЕМЫ КОНДИЦИОНИРОВАНИЯ ВОЗДУХА.** Несоблюдение инструкций по установке, применению и эксплуатации, описанных в этой документации, может привести к сбоям в работе, включая потенциально серьезные неисправности или даже повреждение системы кондиционирования.
- Убедитесь, что в руководствах, прилагаемых к наружным и внутренним блокам, содержится вся информация, необходимая для правильной установки системы. Если это не так, обратитесь к своему дистрибьютору.

Внутренний блок	Наружный блок
Руководство по установке и эксплуатации	Руководство по установке
	Компакт-диск
	Дополнительное руководство по безопасности для хладагента R32 для кондиционера и теплового насоса в соответствии с IEC 60335-2-40:2018

English**R32 Refrigerant circuit**

The unit installation and refrigerant piping should comply with the relevant local and national regulations for the designed refrigerant.

Due to R32 refrigerant and depending on final refrigerant charge amount, a minimum floor area for installation must be considered.

- If total refrigerant charge amount $<1,84\text{kg}$, there are no additional minimum floor area requirements.
- If total refrigerant charge amount $\geq 1,84\text{kg}$, there are additional minimum floor area requirements to be checked.

◆ Minimum area requirements

In case of total refrigerant amount $\geq 1,84\text{ kg}$, the unit should be installed, operated and stored in a room with a floor area larger than the minimum criteria. Use following graphic and table to determine these minimum criteria.

 **NOTE**

In case of not achieving the minimum floor area, contact with your dealer.

For further information about refrigerant charge refer to the Outdoor Unit Installation Manual.

Español**Circuito de refrigerante R32**

La instalación de la unidad y de la tubería de refrigerante debe cumplir con las normativas locales y nacionales relevantes específicas para el refrigerante.

Por el uso de refrigerante R32 y en función de la carga de refrigerante final, se debe tener en cuenta una área de suelo mínima para la instalación.

- Si la cantidad total de carga de refrigerante $<1,84\text{ kg}$, no se aplican requerimientos de área de suelo mínima adicionales.
- Si la cantidad total de carga de refrigerante $\geq 1,84\text{ kg}$, hay que comprobar los requerimientos de área de suelo mínima adicionales.

◆ Requerimientos de área mínima

En caso de que la cantidad total de refrigerante $\geq 1,84\text{ kg}$, la unidad se debería instalar, poner en funcionamiento y almacenar en un espacio con una área de suelo mayor que la de los criterios mínimos: Utilice la tabla y el gráfico que hay a continuación para determinar dichos criterios mínimos.

 **NOTA**

En caso de no disponer del área de suelo mínima, contacte con su proveedor.

Para más información sobre la carga de refrigerante, consulte el manual de instalación de la unidad exterior.

Deutsch**R32 Kältemittelkreislauf**

Die Anlageninstallation und die Kältemittelleitungen müssen die entsprechenden lokalen und nationalen Vorschriften für das konzipierte Kältemittel einhalten.

Wegen des Kältemittels R32 und abhängig von der endgültigen Kältemittelmenge, muss eine Mindestbodenfläche für die Installation berücksichtigt werden.

- Wenn die Gesamtkältemittelmenge $<1,84\text{ kg}$ beträgt, gibt es keine zusätzlichen Anforderungen an die Mindestbodenfläche.
- Wenn die Gesamtkältemittelmenge $\geq 1,84\text{ kg}$ beträgt, gibt es zusätzliche Anforderungen an die Mindestbodenfläche, die geprüft werden müssen.

◆ Mindestflächenanforderungen

Falls die Gesamtkältemittelmenge $\geq 1,84\text{ kg}$ ist, muss die Anlage in einen Raum mit einer Bodenfläche größer als das Mindestkriterium installiert, betrieben und aufgestellt werden. Benutzen Sie die folgende Grafik und Tabelle, um dieses Mindestkriterium zu bestimmen.

 **HINWEIS**

Falls die Mindestbodenfläche nicht erzielt werden kann, kontaktieren Sie Ihren Händler.

Weitere Informationen über die Kältemittelmenge finden Sie im Installationshandbuch des Außengeräts

Français**Circuit du frigorigène R32**

L'installation des unités et de la tuyauterie frigorifique doit satisfaire aux réglementations locales et nationales pertinentes relatives au frigorigène utilisé.

En raison du frigorigène R32 et de la quantité finale de charge de frigorigène, il est nécessaire lors de l'installation de prévoir une surface au sol minimale.

- Si le quantité totale de charge de fluide frigorigène est $<1,84\text{ kg}$, il n'est alors pas nécessaire de tenir compte des exigences de surface au sol minimale.
- Si le quantité totale de charge de fluide frigorigène est $\geq 1,84\text{ kg}$, il est nécessaire de prévoir une surface au sol minimale.

◆ Exigences de surface minimale

Si la quantité de frigorigène totale est $\geq 1,84\text{ kg}$, l'unité doit alors être installée, utilisée et conservée dans une pièce dont la surface au sol est supérieure à la valeur minimale exigée. Reportez-vous aux graphiques suivants pour déterminer cette valeur minimale.

 **REMARQUE**

S'il s'avère impossible de satisfaire à la surface au sol minimale requise, veuillez contacter votre fournisseur.

Pour de plus amples informations sur les travaux de charge de fluide frigorigène, consultez le Manuel d'installation du groupe extérieur.

Italiano**Circuito del refrigerante R32**

L'installazione dell'unità e quella della linea del refrigerante devono essere conformi alle normative locali e nazionali relative al refrigerante progettato.

A causa del refrigerante R32 e in base alla quantità finale di carica di refrigerante, deve essere considerata una superficie minima di pavimento per l'installazione.

- Se la quantità totale di carica di refrigerante è <1,84 kg, non ci sono ulteriori requisiti di superficie minima per il pavimento.
- Se la quantità totale di carica di refrigerante è ≥1,84 kg, devono essere verificati ulteriori requisiti di superficie minima per il pavimento.

◆ Requisiti di superficie minima

Se la quantità totale di refrigerante è ≥1,84 kg, l'unità deve essere installata, utilizzata e conservata in una stanza con una superficie maggiore rispetto ai requisiti minimi. Fare riferimento al grafico e alla tabella di seguito riportati per determinare i requisiti minimi.



Se non si raggiunge la superficie minima, contattare il rivenditore. Per ulteriori informazioni sulla carica di refrigerante consultare il Manuale di installazione dell'unità esterna.

Português**Circuito de refrigerante R32**

A instalação da unidade e a tubagem de refrigerante devem cumprir os regulamentos nacionais e locais para o refrigerante designado.

Devido ao refrigerante R32 e dependendo da quantidade de carga de refrigerante final, deve ser considerada uma área de piso mínima para a instalação.

- Se a quantidade de carga de refrigerante total for <1,84 kg, não existem requisitos adicionais de área de piso mínima.
- Se a quantidade de carga de refrigerante total for ≥1,84 kg, existem requisitos adicionais de área de piso mínima a cumprir.

◆ Requisitos de área mínima

Se a quantidade de refrigerante total for ≥1,84 kg, a unidade deve ser instalada, funcionar e ser guardada numa divisão com uma área de piso maior que os critérios mínimos. Utilize o seguinte gráfico e tabela para determinar estes critérios mínimos.



Se não atingir a área de piso mínima, contacte o seu distribuidor. Para mais informação sobre as tarefas de carga de refrigerante, consulte o Manual de instalação da unidade exterior.

Dansk**R32 Kølemiddelkredsløb**

Installationen af enheden og af kølemiddelrørene skal overholde alle relevante lokale og nationale forskrifter for det pågældende kølemiddel.

Som følge af R32 og afhængig af den endelige mængde af kølemiddel påfyldt, skal installationen have et mindste gulvareal.

- Hvis samlet mængde af påfyldt kølemiddel er <1,84 kg, kræves der ikke noget ekstra gulvareal.
- Hvis samlet mængde af påfyldt kølemiddel er ≥1,84 kg, skal krav til ekstra gulvareal tages i betragtning.

◆ Krav til mindsterareal

Hvis den samlede mængde af kølemiddel er ≥1,84 kg, skal enheden installeres, betjenes og opbevares i et rum med et gulvareal, der er større end minimumskriterierne. Brug følgende diagram og tavle for at bestemme disse minimumskriterier.



Hvis mindste gulvareal ikke kan overholdes, skal du kontakte din forhandler.

Yderligere information om påfyldning af kølemiddel findes i Installationsvejledning til udendørsenheden.

Nederlands**R32 Koelmiddelcircuit**

De installatie van de unit en de koelmiddelleidingen moeten zich aan de lokale en nationale wetgeving voor het gewenste koelmiddel toepassen.

Gezien het R32 koelmiddel en afhankelijk van de uiteindelijke hoeveelheid koelmiddel, moet er rekening worden gehouden met een minimale vloeroppervlakte voor de installatie.

- Als de totale hoeveelheid koelmiddel <1,84 kg is dan is er geen extra minimale vloeroppervlakte vereist.
- Als de totale hoeveelheid koelmiddel ≥1,84 kg is dan moet de vereiste extra minimale vloeroppervlakte worden geverifieerd.

◆ Minimale oppervlakte vereiste

In het geval de hoeveelheid totale koelmiddel ≥1,84 kg moet de unit in een kamer worden geïnstalleerd, gebruikt en opgeborgen met een grotere oppervlakte dan de minimale criteria. Raadpleeg de hieronder aangegeven grafiek en tabel om deze minimale vereiste te bepalen.



Raadpleeg uw leverancier wanneer u niet aan de vereiste minimale vloeroppervlakte voldoet.

Voor meer informatie over het bijvullen van koudemiddel raadpleeg u de installatiehandleiding van de buitenunit.

Svenska**R32 Kylkrets**

Installationen av enhet och kylrör måste uppfylla alla relevanta lokala och nationella bestämmelser för det avsedda kylmedlet.

På grund av kylmedlet R32 och beroende på slutlig mängd kylmedel, så måste en minsta golvyta för installation beaktas.

- Om den totala mängden kylmedel understiger 1,84 kg så krävs ingen ytterligare minsta golvyta.
- Om den totala mängden kylmedel uppnår eller överstiger 1,84 kg så den minsta golvytan kontrolleras.

◆ Krav på minsta yta

Vid en total mängd kylmedel $\geq 1,84$ kg, så ska enheten installeras, köras och förvaras i ett rum med en golvyta som överstiger minimikravet. Använd följande grafik och tabell för att fastställa dessa minimikrav:



Om du inte kan uppnå den minsta golvytan, kontakta din återförsäljare.

För mer information om påfyllning av kylmedium, se utomhusenhets Installationshandbok.

Ελληνικά**R32 Κύκλωμα ψυκτικού**

Η εγκατάσταση της μονάδας και η σωλήνωση ψυκτικού πρέπει να τηρεί τον σχετικό κώδικα και τους εθνικούς κανονισμούς για το ψυκτικό που προορίζεται.

Λόγω του ψυκτικού R32 και ανάλογα την τελική ποσότητα πλήρωσης με ψυκτικό μέσο, πρέπει να λάβετε υπόψη μία ελάχιστη επιφάνεια δαπέδου.

- Αν η συνολική ποσότητα πλήρωσης με ψυκτικό μέσο $< 1,84$ kg, δεν υπάρχουν επιπλέον απαιτήσεις για ελάχιστη επιφάνεια δαπέδου.
- Αν η συνολική ποσότητα πλήρωσης με ψυκτικό μέσο $\geq 1,84$ kg, δεν υπάρχουν επιπλέον απαιτήσεις για ελάχιστη επιφάνεια δαπέδου που πρέπει να ελέγξετε.

◆ Απαιτήσεις για ελάχιστη επιφάνεια

Σε περίπτωση που η συνολική ποσότητα πλήρωσης με ψυκτικό μέσο $\geq 1,84$ kg, η μονάδα πρέπει να εγκατασταθεί, να λειτουργεί και να αποθηκεύεται σε ένα δωμάτιο με επιφάνεια δαπέδου μεγαλύτερη από το ελάχιστο κριτήριο. Χρησιμοποιείστε το παρακάτω γραφικό και τον πίνακα για να προσδιορίσετε αυτά τα ελάχιστα κριτήρια.



Σε περίπτωση που δεν υπάρχει η ελάχιστη επιφάνεια δαπέδου, επικοινωνήστε με τον προμηθευτή σας.

Για περισσότερες πληροφορίες σχετικά με την πλήρωση με ψυκτικό μέσο ανατρέξτε στο εγχειρίδιο εγκατάστασης της εξωτερικής μονάδας.

Български**Кръг на хладилния агент R32**

Монтажът на изделието и тръбите за хладилния агент следва да съответстват на съответните разпоредби в страната, отнасящи се за предназначения за изделието хладилен агент.

Минималната площ за монтажа трябва да се съобрази с хладилния агент R32 и с крайното количество хладилен заряд.

- Ако общото количество хладилен заряд $< 1,84$ kg, към минималната площ за монтажа няма допълнителни изисквания.
- Ако общото количество хладилен заряд $\geq 1,84$ kg, трябва да се провери какви допълнителни изисквания има към минималната площ за монтажа.

◆ Изисквания към минималната площ

Ако общото количество хладилен заряд $\geq 1,84$ kg, изделието следва да се монтира, експлоатира и съхранява в помещение с подова площ, по-голяма от минималните критерии. За определяне на тези минимални критерии се използват следните графика и таблица.



В случай че не се получава минималната подова площ е необходимо да се свържете с продавача.

Допълнителни справки за хладилния заряд могат да се правят в Ръководството за инсталиране на външното тяло.

Čeština**Chladivový okruh R32**

Instalace jednotky a chladivového potrubí musí splňovat příslušné místní a národní předpisy týkající se určeného chladiva.

S ohledem na chladivo R32 a podle konečného množství chladivové náplně je třeba počítat s minimální rozlohou instalační plochy.

- Pokud je celkové množství chladivové náplně $< 1,84$ kg, nevztahují se na minimální rozlohu instalační plochy žádné dodatečné požadavky.
- Pokud je celkové množství chladivové náplně $\geq 1,84$ kg, je třeba přihlídnout k dodatečným požadavkům týkajících se minimální rozlohy instalační plochy.

◆ Požadavky na minimální plochu

Pokud je celkové množství chladivové náplně $\geq 1,84$ kg, musí být se jednotka instalovat, provozovat a skladovat v místnosti o rozloze větší stanovenými minimálními kritérii. K určení tohoto minimálního kritéria použijte následující graf a tabulku.



Pokud nespĺňujete požadavky na minimálnu plochu, kontaktujte svého prodejce.

Více informací o chladivové náplni naleznete v Návodu k instalaci venkovní jednotky.

A hűtőközeg mennyiségére vonatkozó további információkért lásd a kültéri egység Telepítési útmutatóját.

Eesti

R32 Jahutussüsteem

Seadme paigaldus ja jahutustorustik peab olema vastavuses ette nähtud jahutusvahendile kehtivate asjakohaste kohalike ja üleriigiliste eeskirjadega.

Jahutusvahendi R32 töttu ja olenevalt lõplikust jahutusvahendi täitekogusest tuleb arvestada paigaldamiseks vajaliku minimaalse pindala nõudega.

- Kui kogu jahutusvahendi täitekogus on väiksem kui <math><1,84\text{ kg}</math>, siis täiendavaid minimaalse pörandapinna nõudeid ei ole.
- Kui kogu jahutusvahendi täitekogus on suurem kui või võrdne $\geq 1,84\text{ kg}$, siis tuleb kontrollida täiendavaid minimaalse pörandapinna nõudeid.

◆ Minimaalne pindala nõuded

Kui jahutusvahendi kogus kokku on $\geq 1,84\text{ kg}$, tuleb seade paigaldada, seadmega töötada ja seadet hoida ruumis, mille pöranda pindala on minimaalsest nõutavast pindalast suurem. Nende miinimumnõuete kindlaks määramiseks kasutage järgmist graafikut ja tabelit.



MÄRKUS

Kui minimaalse pörandapinna nõuet ei saa täita, võtke ühendust edasimüüjaga.

Lisateavet jahutusvahendi täitekoguse kohta leiab väliseadme paigaldusjuhendist.

Magyar

R32 Hűtőközegkör

A készülék telepítésének és a hűtőközeg csővezetékeinek meg kell felelniük a tervezett hűtőközegre vonatkozó helyi és nemzeti szabályozásoknak.

Az R32 hűtőközezből adódóan és a betöltött hűtőközeg végleges mennyiségétől függően minimális telepítési alapterülettel kell számolni.

- Ha a betöltött hűtőközeg összmennyisége $< 1,84\text{ kg}$, akkor nincs további minimális alapterület-követelmény.
- Ha a betöltött hűtőközeg összmennyisége $\geq 1,84\text{ kg}$, akkor további minimális alapterület-követelményeket kell szem előtt tartani.

◆ Minimális alapterület-követelmények

Ha a betöltött hűtőközeg összmennyisége $\geq 1,84\text{ kg}$, a készüléket a minimálisnál nagyobb alapterületű helyiségben kell telepíteni, üzemeltetni és tárolni. Ezeket a minimális követelményeket az alábbi ábra és táblázat segítségével kell meghatározni.



MEGJEGYZÉS

Ha a helyiség területe a minimális alapterületnél kisebb, forduljon a forgalmazóhoz.

Latviešu

R32 Aukstumaģenta kontūrs

Ierīces uzstādīšanai un aukstumaģenta cauruļvadiem jāatbilst attiecīgajiem vietējiem un nacionālajiem noteikumiem par projektēto aukstumaģentu.

Sakarā ar R32 aukstumaģenta daudzumu un atkarībā no aukstumaģenta galīgās uzlādes daudzuma, ir jāņem vērā minimālā grīdas platība uzstādīšanai.

- Ja kopējais aukstumaģenta uzlādes daudzums ir $< 1,84\text{ kg}$, papildu minimālās grīdas platības prasības nav noteiktas.
- Ja kopējais aukstumaģenta uzlādes daudzums ir $\geq 1,84\text{ kg}$, ir jāpārbauda arī papildu minimālās grīdas platības prasības.

◆ Minimālās platības prasības

Ja kopējais aukstumaģenta daudzums ir $\geq 1,84\text{ kg}$, ierīce jāuzstāda, jādarbina un jāuzglabā telpā, kuras grīdas platība ir lielāka par minimālajiem kritērijiem. Izmantojiet šo grafiku un tabulu, lai noteiktu šos minimālos kritērijus.



PIEZĪME

Ja netiek sasniegta minimālā grīdas platība, sazinieties ar izplatītāju. Papildinformācijai par aukstumaģenta uzlādi skatiet "Āra ierīces uzstādīšanas rokasgrāmatu".

Lietuviškai

R32 aušinimo grandinė

Elemento montavimas ir aušinimo vamzdynai turi atitikti galiojančius vietinius ir nacionalinius reikalavimus, keliamus suprojektuotai aušinimo medžiagai.

Dėl R32 aušinimo medžiagos ir priklausomai nuo galutinio aušinimo medžiagos kiekio, reikia atsižvelgti į mažiausią grindų plotą montavimui.

- Jei bendras aušinimo medžiagos užpildymo kiekis yra $< 1,84\text{ kg}$, papildomi mažiausio grindų ploto reikalavimai nekeltami.
- Jei bendras aušinimo medžiagos užpildymo kiekis yra $\geq 1,84\text{ kg}$, reikia patikrinti ir papildomus mažiausio grindų ploto reikalavimus.

◆ Minimalūs ploto reikalavimai

Jei bendras aušinimo medžiagos kiekis yra $\geq 1,84\text{ kg}$, elementą reikia sumontuoti, naudoti ir laikyti patalpoje, kurios grindų plotas didesnis nei minimalūs kriterijai. Norėdami nustatyti šiuos minimalius kriterijus, naudokite toliau pateiktą grafiką ir lentelę.



PASTABA

Jei neturima mažiausio grindų ploto, susisiekite su pardavėju. Daugiau informacijos apie aušinimo medžiagos užpildymą rasite išorinio elemento Montavimo vadove.

Polski**Obieg czynnika chłodniczego R32**

Montaż jednostki i przewodów rurowych czynnika chłodniczego powinien spełniać obowiązujące w odniesieniu do niego lokalne i krajowe przepisy.

Uwzględniając zastosowanie czynnika chłodniczego R32 i łączną ilość zładu w instalacji, niezbędne jest zapewnienie minimalnej powierzchni podłogi.

- Jeżeli całkowita ilość czynnika chłodniczego <1,84 kg, przestrzeganie zaleceń dotyczących minimalnej powierzchni podłogi nie jest konieczne.
- Jeżeli całkowita ilość czynnika chłodniczego $\geq 1,84$ kg, istnieją dodatkowe wymagania w tym zakresie, które należy uwzględnić.

◆ Minimalna wymagana powierzchnia

W przypadku całkowitej ilości czynnika chłodniczego $\geq 1,84$ kg, instalacja oraz działanie i przechowywanie jednostki jest możliwe wyłącznie w pomieszczeniu o powierzchni podłogi zgodnej z przyjętymi minimalnymi kryteriami w tym zakresie. W oparciu o zamieszczoną poniżej tabelę i wykres można określić, czy kryteria te są spełnione.

 **UWAGA**

W przypadku niedysponowania minimalną powierzchnią podłogi, należy skontaktować się ze sprzedawcą.

Dodatkowe informacje na temat zładu czynnika chłodniczego można znaleźć w Instrukcji instalacji jednostki zewnętrznej.

Română**Circuitul de agent frigorific R32**

Instalarea unității și a conductelor de agent frigorific trebuie să respecte reglementările locale și naționale relevante pentru agentul frigorific stabilit.

Datorită folosirii agentului frigorific R32 și în funcție de cantitatea finală de agent frigorific încărcată, trebuie asigurată o suprafață de instalare minimă.

- În cazul în care cantitatea de agent frigorific încărcată <1,84 kg, nu există cerințe suplimentare de spațiu minim.
- În cazul în care cantitatea de agent frigorific încărcată $\geq 1,84$ kg, există cerințe suplimentare de spațiu minim care trebuie verificate.

◆ Cerințe de spațiu minim

În cazul în care cantitatea de agent frigorific încărcată $\geq 1,84$ kg, unitatea trebuie instalată, operată și depozitată într-o încăpere cu un spațiu mai mare decât cea specificată în criteriul minim. Consultați graficul și tabelul de mai jos pentru a determina acest criteriu minim.

 **NOTĂ**

Dacă nu dispuneți de spațiul minim, contactați distribuitorul.

Pentru mai multe informații despre încărcarea agentului frigorific, consultați manualul de instalare a unității exterioare.

Русский**Контур хладагента R32**

Установка блока и трубопровода хладагента должны соответствовать местным и национальным нормам для применяемого хладагента.

Принимая во внимание использование хладагента R32, и в зависимости от конечного количества хладагента для зарядки системы, необходимо учитывать минимальную площадь пола для установки.

- Если общее количество хладагента для зарядки системы <1,84 кг, то нет необходимости применять дополнительные требования к минимальной площади пола.
- Если общее количество хладагента для зарядки системы $\geq 1,84$ кг, то следует проверить необходимость применить дополнительные требования к минимальной площади пола.

◆ Требования к минимальной площади пола

В случае если общее количество хладагента для зарядки системы $\geq 1,84$ кг, блок следует устанавливать, эксплуатировать и хранить в помещении с площадью пола, превышающей минимальные размеры. Используйте следующий график и таблицу, чтобы определить эти минимальные размеры.

 **ПРИМЕЧАНИЕ**

В случае не достижения минимальной площади пола, свяжитесь с вашим дилером.

Для получения дополнительной информации о зарядке системы хладагентом см. Руководство по установке наружного блока.

Refrigerant Amount Cantidad de refrigerante Quantité de frigorigène Quantità di refrigerante Quantidade de refrigerante Mængde af kølemiddel Hoeveelheid koelmiddel Mängd kylmedel Ποσότητα ψυκτικού Количество хладилен агент Množství chladiva Jahutusvahendi kogus Hűtőközeg mennyisége Aukstumaģenta daudzums Aušinimo medžiagos kiekis Ilość czynnika chłodniczego Cantitate de agent frigorific Кол-во хладагента (kg)	Minimum Area Área mínima Surface minimale Superficie minima Área mínima Mindstereaal Minimale oppervlakte Minsta yta Ελάχιστη επιφάνεια Минимална площ Minimální plocha Minimaalne pindala Minimális alapterület Minimālā platība Mažiausias plotas Minimalna powierzchnia Spațiu minim Мин. площадь пола (m ²) (h ₀ :2500 mm)
1.84	1.66
1.9	1.77
2.0	1.96
2.1	2.16
2.2	2.37
2.3	2.59
2.4	2.82
2.5	3.06
2.6	3.31
2.7	3.57
2.8	3.84
2.9	4.12
3.0	4.41
3.5	6.01
4.0	7.84
4.5	9.93
5.0	12.26
5.5	14.83

Minimum room area for installation
Área mínima para la instalación
Surface minimale de pièce d'installation
Superficie minima per l'installazione
Área de divisão mínima para a instalação
Mindste rumareal for installationen
Minimale oppervlakte van de kamer voor de installatie
Minsta rumsyta för installation
Ελάχιστος χώρος δωματίου για την εγκατάσταση
Минимална площ на помещението, необходима за монтажа
Minimální rozloha instalační plochy
Minimaalne ruumi pindala paigaldamiseks
A telepítéshez szükséges minimális alapterület
Minimālā telpas platība uzstādīšanai
Mažiausias patalpos plotas montavimui
Minimalna powierzchnia wymagana do instalacji
Suprafață minimă în încăperea pentru instalare
Минимальная площадь помещения для установки
(m²) (h₀:2500 mm)

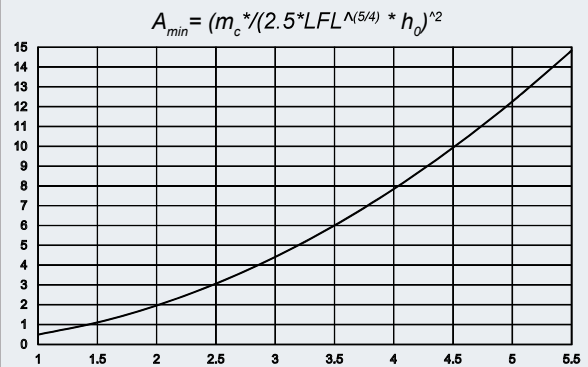

Total refrigerant amount in the system
Cantidad total de refrigerante en el sistema
Quantité totale de frigorigène du système
Quantità totale di refrigerante nel sistema
Quantidade de refrigerante total no sistema
Samlet mængde kølemiddel i systemet
Totale hoeveelheid koelmiddel in het systeem
Total mängd kylmedel i systemet
Συνολική ποσότητα ψυκτικού στο σύστημα
Общее количество хладилен агент в системата
Celkové množství chladiva v systému
Kogu jahutusvahendikogus süsteemis
Hűtőközeg összmennyisége a rendszerben
Κοπής auktumaģenta daudzums sistēmā
Visas aušinimo medžiagos kiekis sistemoje
Łączna ilość czynnika w instalacji
Cantitate totală de agent frigorific din sistem
Общее количество хладагента в системе
(kg)

GB

- A_{min} : Minimum installation area of an Indoor unit for a given refrigerant charge m_c (kg) and considering the installation height h_0 (m²)
- h_0 : Installation height of the bottom side of the indoor unit + distance from the indoor unit bottom side to the lowest part for which a refrigerant leak may release to the indoor area
- m_c : total system refrigerant charge that could be released to the indoor area in case of undetected refrigerant leak.
- LFL: Lower Flammability Limit for R32, 0,307 kg/m³ as established by EN 378-1:2016 and ISO 817

ES

- A_{min} : área de la instalación mínima de una unidad interior para una carga de refrigerante m_c (kg) determinada y considerando la altura de instalación h_0 (m²).
- h_0 : altura de instalación del lado inferior de la unidad interior + distancia desde el lado inferior de la unidad interior hasta la parte más baja del área interior a la que se puede verter refrigerante en caso de fuga.
- m_c : carga total de refrigerante del sistema que podría verse a la zona interior en caso de no detectar una fuga de refrigerante.
- LFL: Límite inferior de inflamabilidad del R32 establecido en 0,307 kg/m³ según las normas EN 378-1:2016 e ISO 817.

DE

- A_{min} : Mindestinstallationsfläche eines Innengeräts für eine gewisse Kältemittelmenge m_c (kg) und unter Berücksichtigung der Installationshöhe h_0 (m²).
- h_0 : Installationshöhe der Unterseite des Innengeräts + Abstand von der Innengeräteunterseite zum niedrigsten Teil, von dem ein Kältemittelleck zum Innenbereich auftreten kann.
- m_c : Gesamte Kältemittelmenge, die in den Innenbereich bei einem unerkannten Kältemittelleck austreten könnte.
- LFL (Lower Flammability Limit): Untere Explosionsgrenze für R32, 0,307 kg/m³, wie durch EN 378-1:2016 und ISO 817 festgelegt.

FR

- A_{min} : Surface d'installation minimale d'une unité intérieure pour une charge de fluide frigorigène donnée m_c (kg) et en considérant une hauteur d'installation h_0 (m²).
- h_0 : Hauteur de l'installation du côté inférieur de l'unité intérieure + distance entre le côté inférieur de l'unité intérieure et la partie la plus basse depuis laquelle une fuite du fluide frigorigène pourrait couler sur la surface intérieure.
- m_c : Charge de fluide frigorigène totale du système qui pourrait couler sur la surface intérieure en cas de fuite non détectée.
- LFL: Limite d'explosivité basse pour R32, 0,307 kg/m³ comme défini par les normes EN 378-1:2016 et ISO 817.

IT

- A_{min} : Superficie minima di installazione di un'unità interna per una certa carica di refrigerante m_c (kg) e considerando l'altezza di installazione h_0 (m²).
- h_0 : Altezza di installazione del lato inferiore dell'unità interna + distanza dal lato inferiore dell'unità interna alla parte più bassa da cui può verificarsi una perdita di refrigerante verso l'area interna.
- m_c : Carica di refrigerante totale del sistema che potrebbe fuoriuscire nell'area interna se non vengono rilevate perdite di refrigerante.
- LFL: Limite inferiore di infiammabilità per R32, 0,307 kg/m³ come stabilito dagli standard EN 378-1:2016 e ISO 817.

PT

- A_{min} : Área de instalação mínima para uma unidade interior com uma dada carga de refrigerante m_c (kg) e considerando a altura da instalação h_0 (m²).
- h_0 : Altura da instalação do lado inferior da unidade interior + distância do lado inferior da unidade interior para a parte mais baixa na qual pode ocorrer uma fuga de refrigerante para a área interior.
- m_c : carga total do refrigerante do sistema que pode ser libertada na área interior em caso de fuga de refrigerante não detetada.
- LFL: Limite de Inflamabilidade Baixa para R32, 0,307 kg/m³ conforme definido pelas normas EN 378-1:2016 e ISO 817

DA

- A_{min} : Minimums-areal for installation af en indendørsenhed med en bestemt fyldningsmængde m_c (kg) i forhold til installationshøjden h_0 (m²)
- h_0 : Installationshøjden af indendørsenhedens underside + afstand fra indendørsenhedens underside til den laveste del hvorfra, der kan slippe kølemiddel ud i indendørsområdet.
- m_c : den samlede fyldningsmængde af kølemiddel, der kan slippe ud i indendørsområdet i tilfælde af en uopdaget læk.
- LFL: Nedre brændbarhedsgrænse for R32, 0,307 kg/m³ i henhold til EN 378-1:2016 og ISO 817.

NL

- A_{min} : Minimumvereiste oppervlakte voor de installatie van een binneneenheid met een bepaalde hoeveelheid koelmiddel m_c (kg) gezien de hoogte waarop de installatie wordt uitgevoerd h_0 (m²).
- h_0 : Hoogte van de installatie van de onderkant van de binneneenheid + afstand van de onderkant van de binneneenheid tot de onderste kant waar het koelmiddel in het interieur mag lekken.
- m_c : totale hoeveelheid koelmiddel die vanuit het apparaat in het interieur zou kunnen lekken bij een niet-gedetecteerd koelmiddellekkage.
- LFL: Onderste ontvlambaarheidslimiet voor R32, 0,307 kg/m³ in overeenstemming met EN 378-1:2016 en ISO 817.

SV

- A_{min} : Minsta installationsområdet av en inomhusenhet för en viss köldmediepåfyllning m_c (kg) med beaktande av installationshöjden h_0 (m²).
- h_0 : Installationshöjd från inomhusenhetens undersida + avstånd från inomhusenhetens undersida till den lägsta delen varifrån kylmedel kan läcka in i till inomhusområdet.
- m_c : Total köldmediepåfyllning från systemet som kan frigöras till inomhusenhetens område vid oupptäckt kylmedelläckage.
- LFL: Låg brännbarhetsgräns R32, 0,307 kg/m³ såsom fastställt av EN 378-1:2016 och ISO 817.

EL

- A_{min} : Ελάχιστος χώρος εγκατάστασης μίας εσωτερικής μονάδας για μία δεδομένη πλήρωση με ψυκτικό μέσο m_c (kg) και λαμβάνοντας υπόψη το ύψος εγκατάστασης h_0 (m²).
- h_0 : Ύψος εγκατάστασης της κάτω πλευράς της εσωτερικής μονάδας + την απόσταση

από την κάτω πλευρά της εσωτερικής μονάδας έως το χαμηλότερο σημείο όπου μπορεί να πραγματοποιηθεί η διαρροή ψυκτικού στον εσωτερικό χώρο.

- m_c : Συνολική πλήρωση με ψυκτικό μέσο του συστήματος που μπορεί ελευθερωθεί στον εσωτερικό χώρο σε περίπτωση που δεν ανιχνευτεί η διαρροή ψυκτικού μέσου.
- LFL: Χαμηλότερο όριο ευφλεκτότητας για R32, 0,307 kg/m³ σύμφωνα με το EN 378-1:2016 και ISO 817

BG

- A_{min} : Минимална площ за монтаж на вътрешно тяло с известно количество хладилен заряд m_c (kg) и съобразно височината на монтажа h_0 (m²)
- h_0 : Височината на монтажа на дъното на вътрешното тяло + разстоянието от дъното на вътрешното тяло до най-ниската част, от която може да се получи теч на хладилен агент в помещението.
- m_c : общ хладилен заряд, който евентуално може да изтече в помещението в случай на незазачен теч на хладилен агент.
- LFL: Долен концентрационен предел за разпространение на пламъка за R32, 0,307 kg/m³ съгласно определеното по EN 378-1:2016 и ISO 817.

CS

- A_{min} : Minimální instalační plocha pro vnitřní jednotku s danou náplní chladiva m_c (kg) při instalační výšce h_0 (m²).
- h_0 : Instalační výška spodní strany vnitřní jednotky + vzdálenost spodní strany vnitřní jednotky od nejnižší části, pro níž může dojít k úniku chladiva do vnitřního prostoru.
- m_c : celková náplň systémového chladiva, která může uniknout do vnitřního prostoru v případě nezaznamenaného úniku chladiva.
- LFL: Nižší mez hořlavosti (Lower Flammability Limit) pro R32, 0,307 kg/m³, jak stanovuje EN 378-1:2016 a ISO 817.

ET

- A_{min} : Minimaalne paigalduspindala siseseadme jaoks konkreetse jahutusvedeliku kogusega m_c (kg) ja arvestades paigalduskõrgust h_0 (m²).
- h_0 : Paigalduskõrgus siseseadme põhjast + kaugus siseseadme põhjast kuni kõige madalma osani, kuhu võib jahutusvedelikku lekkida siseruumis.
- m_c : Kogu süsteemi jahutusvedelikukogus, mis võiks tuvastamata jahutusvedelikulekke korral vabaneda sisenuumi.
- LFL: Alumine süttivuspiir R32, 0,307 kg/m³ puhul, nagu on sätestatud standardis EN 378-1:2016 ja ISO 817.

HU

- A_{min} : A beltéri egység minimum telepítési területe egy adott m_c (kg) hűtőközeg-töltés és a h_0 (m²) telepítési magasság mellett.
- h_0 : A beltéri egység alsó részének telepítési magassága + a beltéri egység alsó része és a legalacsonyabb rész közötti távolság, ahová a hűtőközeg a beltéri területen szivároghat.
- m_c : A rendszer teljes hűtőközeg-töltése, amely nem észlelt szivárgás esetén a beltéri területre juthat.
- LFL: Alsó gyulladási határ R32 hűtőközeg, 0,307 kg/m³ esetében, az EN 378-1:2016 és az ISO 817 szabványban előírtak szerint.

LV

- A_{min} : Minimālais iekštelpu ierīces uzstādīšanas laukums konkrētai aukstumagenta uzpildes masai m_c (kg) un, ņemot vērā uzstādīšanas augstumu h_0 (m²).
- h_0 : Iekštelpu ierīces apakšējās daļas uzstādīšanas augstums + attālums no iekštelpu ierīces apakšējās puses līdz zemākajai daļai, kurā aukstagenta noplūde var izdalīties iekštelpas zonā.
- m_c : Kopējā sistēmas aukstumagenta uzlāde, kas var atbrīvoties iekštelpas zonā, nenoteiktas aukstumagenta noplūdes gadījumā.
- LFL: Zemāks uzliesmošanas ierobežojums, kas paredzēts R32, 0,307 kg/m³ kā noteiktas standartā EN 378-1:2016 un ISO 817.

LT

- A_{min} : Minimalus vidinio elemento montavimo plotas nustatytam aušinimo medžiagos užpildymui m_c (kg) ir atsižvelgiant į montavimo aukštį h_0 (m²).
- h_0 : Vidinio elemento apatinės pusės montavimo aukštis + atstumas nuo vidinio elemento apatinės pusės iki žemiausios dalies, iš kurios aušinimo medžiagos nutekėjimas gali patekti į vidaus zoną.
- m_c : Bendras sistemos aušinimo medžiagos užpildymo kiekis, kuris gali patekti į vidaus zoną nenustatytą aušinimo medžiagos nuotekio atveju.
- LFL: R32 žemutinė degumo riba, 0,307 kg/m³, kaip nustatyta EN 378-1:016 ir ISO 817.

PL

- A_{min} : minimalna powierzchnia podłogi przy montażu jednostki wewnętrznej w stosunku do ilości czynnika chłodniczego m_c (kg) z uwzględnieniem wysokości montażowej h_0 (m²).
- h_0 : wysokość montażowa, licząc od dolnej części jednostki wewnętrznej + odległość między nią a najniższym punktem, który może osiągnąć, w przypadku wycieku, uwolniony do pomieszczenia czynnik chłodniczy.
- m_c : całkowita ilość czynnika chłodniczego, która może zostać uwolniona do pomieszczenia, w przypadku niewykrytego wycieku.
- LFL: dolna granica palności czynnika chłodniczego R32 (0,307 kg/m³) według norm EN 378-1:2016 i ISO 817.

RO

- A_{min} : Suprafața minimă de instalare a unei unități interioare conținând o anumită cantitate de agent frigorific m_c (kg) și ținând seama de înălțimea de instalare h_0 (m²).
- h_0 : Înălțimea de instalare a părții de jos a unității interioare + distanța de la partea de jos a unității interioare până la partea cea mai de jos pentru care se poate produce scurgerea de agent frigorific în zona interioară.
- m_c : cantitatea totală de agent frigorific care ar putea fi eliberată în zona interioară în cazul unei scurgeri neobservate de agent frigorific.
- LFL: Limita minimă de inflamabilitate pentru R32, 0,307 kg/m³ stabilită în EN 378-1:2016 și ISO 817.

RU

- A_{min} : Минимальная площадь установки внутреннего блока для заданного заряда хладагента m_c (kg) с учетом высоты установки h_0 (m²).
- h_0 : Высота установки нижней стороны внутреннего блока + расстояние от нижней стороны внутреннего блока до самой нижней части, при которой утечка хладагента может попасть во внутреннюю зону.
- m_c : общий объем заправки системы хладагентом, который может быть выпущен во внутреннюю зону в случае не обнаруженной утечки хладагента.
- LFL: нижний предел воспламеняемости для R32, 0,307 kg/m³ установленный EN 378-1:2016 и ISO 817.

English

 **DANGER**

- Check to ensure that the number of below is within 0.44kg/m³. Otherwise it may cause danger situation if the refrigerant in the outdoor unit leaks into the room where this indoor unit is installed.

(Total refrigerant quantity per one outdoor unit)

$$\frac{\text{Total refrigerant quantity per one outdoor unit}}{\text{(Volume of the room where this indoor unit is installed)}} \leq 0.44\text{kg/m}^3$$

For detail, refer to the Installation Manual for outdoor unit.

- Make sure that the refrigerant leakage test should be performed. The refrigerant (Fluorocarbon R410A) for this unit is incombustible, non-toxic and odorless. However if the refrigerant is leaked and is contacted with fire, toxic gas will generate. Also because the fluorocarbon is heavier than air, the floor surface will be filled with it, which could cause suffocation.
- Use the specified non-flammable refrigerant (R410A) to the outdoor unit in the refrigerant cycle. Do not charge material other than R410A into the unit such as hydrocarbon refrigerants (propane or etc.), oxygen, flammable gases (acetylene, etc.) or poisonous gases when installing, maintaining and moving. These flammables are extremely dangerous and may cause an explosion, a fire, and injury.

Español

 **PELIGRO**

- Asegúrese de que la siguiente cifra está en un margen de 0,44kg/m³. De lo contrario, podría darse una situación de peligro si se produce una fuga del refrigerante de la unidad exterior en la habitación en la que está instalada la unidad interior.

(Cantidad total de refrigerante por unidad exterior)

$$\frac{\text{Cantidad total de refrigerante por unidad exterior}}{\text{(Volumen de la estancia en la que está instalada la unidad interior)}} \leq 0,44\text{kg/m}^3$$

Para obtener más detalles al respecto, consulte el manual de instalación de la unidad exterior.

- Compruebe que se realiza la prueba de fugas de refrigerante. El refrigerante (R410A fluorocarburo) utilizado en esta unidad es incombustible, no tóxico e inodoro. Sin embargo, si se produce una fuga y entra en contacto con fuego, se generará gas tóxico. El fluorocarburo es más pesado que el aire por lo que se mantendría cerca del suelo y podría provocar asfixia.
- Utilice el refrigerante no inflamable específico (R410A) en el ciclo de refrigerante de la unidad exterior. No utilice productos diferentes del R410A, como hidrocarburos refrigerantes (propano o similares), oxígeno, gases inflamables (acetileno o similares) o gases venenosos cuando instale, mantenga o traslade la unidad. Estos productos inflamables son muy peligrosos y pueden causar explosiones, incendios o lesiones.

Deutsch

 **GEFAHR**

- Stellen Sie sicher, dass die nachstehende Zahl bei 0,44kg/m³ liegt. Anderenfalls kann eine Gefahrensituation entstehen, wenn Kältemittel aus dem Außengerät in den Raum gelangt, in dem dieses Innengerät eingebaut ist.

(Gesamt-Kältemittelmenge pro Außengerät)

$$\frac{\text{Gesamt-Kältemittelmenge pro Außengerät}}{\text{(Größe des Raums, in dem das Innengerät installiert ist)}} \leq 0,44\text{kg/m}^3$$

Weitere Einzelheiten finden Sie im Installationshandbuch für Außengeräte.

- Stellen Sie sicher, dass der Kältemittellecktest durchgeführt wird. Das Kältemittel (Fluorkohlenstoff R410A) für dieses Gerät ist nicht brennbar, ungiftig und geruchslos. Wenn das Kältemittel allerdings austritt und mit Feuer in Kontakt gerät, wird giftiges Gas erzeugt. Da der Fluorkohlenstoff auch schwerer als Luft ist, wird die Bodenoberfläche damit gefüllt, was zum Ersticken führen kann.
- Verwenden Sie das spezifizierete nicht brennbare Kältemittel (R410A) zum Außengerät und im Kühlkreislauf. Füllen Sie bei der Installation, Wartung und Versetzen des Geräts keine anderen Mittel als R410A (zum Beispiel kein Kohlenwasserstoff-Kältemittel (Propangas etc.), Sauerstoff, brennbare Gase (Acetylen usw.) in das Gerät. Diese brennbaren Mittel sind extrem gefährlich und können zu einer Explosion, einem Brand und zu Verletzungen führen.

Français

 **DANGER**

- Vérifiez que le nombre ci-dessous est dans la limite de 0,44kg/m³. Sinon, il existe un risque de situation dangereuse si le frigorigène de l'unité intérieure vient à fuir dans la pièce où l'unité intérieure est installée.

(Quantité de frigorigène totale pour chacun des GE)

$$\frac{\text{Quantité de frigorigène totale pour chacun des GE}}{\text{(Volume de la pièce où l'unité intérieure est installée)}} \leq 0,44\text{kg/m}^3$$

Pour plus de détails, reportez-vous au manuel d'installation du groupe extérieur.

- Assurez-vous que l'essai d'étanchéité de frigorigène est effectué. Le frigorigène (fluorocarbure R410A) pour cette unité est un gaz incombustible, non toxique et inodore. Toutefois, si le frigorigène fuit et entre en contact avec des flammes, un gaz toxique se formera. De plus, le fluorocarbure est plus lourd que l'air, la surface au sol en sera donc chargée, ce qui pourrait provoquer un risque d'asphyxie.
- Utilisez le frigorigène ininflammable spécifié (R410A) pour le groupe extérieur dans le cycle frigorifique. Ne chargez pas de produits autres que du R410A dans l'unité comme des frigorigènes d'hydrocarbure (propane...), de l'oxygène, des gaz inflammables (acétylène...) ou des gaz toxiques pendant l'installation, la maintenance et le déplacement. Ces produits inflammables sont très dangereux et peuvent provoquer un risque d'explosion, d'incendie et des blessures.

Italiano

 **PERICOLO**

- Accertarsi che il valore risultante dall'operazione sotto riportata sia inferiore o uguale a 0,44 kg/m³. In caso contrario potrebbero verificarsi situazioni di pericolo se il refrigerante contenuto nell'unità esterna fuoriuscisse nel locale in cui è installata l'unità interna.
(Quantità totale di refrigerante per un'unità esterna)

$$\frac{\text{---}}{\text{---}} \leq 0,44 \text{ kg/m}^3$$

(Dimensioni del locale in cui questa unità interna è installata)

Per informazioni dettagliate, consultare il Manuale di installazione dell'unità esterna.

- Accertarsi che sia stata svolta la prova di tenuta idraulica del refrigerante. Il refrigerante (fluorocarburo R410A) contenuto in questa unità non è infiammabile, non è tossico ed è inodore. Tuttavia, se sono presenti perdite di refrigerante e questo entra in contatto con fuoco, si genererà gas tossico. Anche perché il fluorocarburo è più pesante dell'aria, la superficie del pavimento si riempirebbe di esso, e ciò potrebbe provocare soffocamento.
- Usare il refrigerante non infiammabile specificato (R410A) per l'unità esterna nel ciclo di refrigerazione. Non immettere materiali diversi dall'R410A nell'unità come refrigeranti idrocarburi (propano, ecc.), ossigeno, gas infiammabili (acetilene, ecc.) o nocivi durante l'installazione, la manutenzione e la movimentazione. Questi prodotti infiammabili sono estremamente pericolosi e potrebbero causare esplosioni, incendi e lesioni.

Português

 **PERIGO**

- Certifique-se de que o número abaixo está em 0,44 kg/m³. Caso contrário e se houver uma fuga de refrigerante da unidade exterior na divisão onde a unidade interior está instalada, o mesmo poderá representar um perigo.

(Quantidade total de refrigerante por cada unidade exterior)

$$\frac{\text{---}}{\text{---}} \leq 0,44 \text{ kg/m}^3$$

(Volume da divisão onde está instalada a unidade interior)

Para mais detalhes, consulte o Manual de instalação da unidade exterior.

- Certifique-se de que realiza o teste de fuga de refrigerante. O refrigerante (fluorcarboneto R410A) para esta unidade é incombustível, atóxico e inodoro. Contudo, se houver uma fuga de refrigerante e se este entrar em contacto com fogo, produz-se um gás tóxico. Como o fluorcarboneto é mais pesado do que o ar, este poderá provocar asfixia se for derramado no chão.
- Utilize o refrigerante especificado (R410A) na unidade exterior no ciclo de refrigeração. Na instalação, manutenção e manuseamento, utilize apenas o R410A e não aplique nenhum outro tipo de material na unidade como, por exemplo, refrigerantes de hidrocarboneto (propano, etc.), oxigénio, gases inflamáveis, (acetileno, etc.) ou gases venenosos. Estes gases inflamáveis são extremamente perigosos e podem causar uma explosão, fogo ou ferimentos.

Dansk

 **FARE**

- Kontrollér, at antallet herunder er inden for 0,44 kg/m³. Ellers kan det skabe en faresituation, hvis kølemidlet i udendørsenheden lækker ind i rummet, hvor indendørsenheden er installeret.

(Samlet kølemiddelmængde for én udendørsenhed)

$$\frac{\text{---}}{\text{---}} \leq 0,44 \text{ kg/m}^3$$

(Volumen for rummet hvor enheden installeres.)

For yderligere oplysninger, se udendørsenhedens installationsvejledning.

- Sørg for, at der udføres en test for kølemiddellækage. Kølemidlet (fluorcarbon R410A) til denne enhed er ikke-brændbart, men ugiftigt og lugtfrit. Hvis kølemidlet imidlertid lækker og kommer i kontakt med ild, kan der dannes giftige gasser. Og fordi fluorcarbon er tungere end luft, vil gulvets overflade blive fyldt med væsken, hvilket kan forårsage kvælning.
- Brug det anbefalede ikke-brændbare kølemiddel (R410A) til udendørsenheden på kølekredsløbet. Påfyld ikke andre væsker end R410A på enheden, som kølemiddel med kulbrinte (propan osv.), ilt, brændbare gasser (acetylen osv.) eller giftige gasser, under installation, vedligeholdelse og flytning. Disse brændbare substanser er ekstremt farlige og kan forårsage eksplosion, brand og skade.

Nederlands

 **GEVAAR**

- Controleer op het onderstaande cijfer onder de 0,44kg/m³ valt. Zo niet, dan kan dit tot gevaarlijke situaties leiden waarbij het koudemiddel vanuit de buitenunit in het vertrek waar de binnenunit is geïnstalleerd, lekt.
(totale hoeveelheid koudemiddel per buitenunit)

$$\frac{\text{---}}{\text{---}} \leq 0,44 \text{ kg/m}^3$$

(volume van de kamer waarin de binnenunit is geïnstalleerd)

Raadpleeg de installatiehandleiding van de buitenunit voor meer details.

- Zorg ervoor dat een lekkagetest van het koelmiddelcircuit wordt uitgevoerd. Het koelmiddel (fluormethaan R410A) voor deze unit is niet-ontvlambaar, niet-giftig en geurloos. Als het koelmiddel echter lekt en in aanraking komt met vuur, dan komen giftige gassen vrij. Omdat fluormethaan zwaarder is dan lucht, vult het de kamer van onderen op, wat verstikking kan veroorzaken.
- Gebruik het niet-ontvlambare koelmiddel (R410A) voor het koelmiddelcyclus. Zorg ervoor dat tijdens het installeren, onderhouden en vervoeren van de unit geen andere materiaal dan R410A in de unit raakt zoals koolwaterstof (propan etc.), zuurstof, ontvlambare gassen (acetyleen etc.) of giftige gassen. Deze ontvlambare stoffen zijn uiterst gevaarlijk en kunnen explosie, brand en verwondingen veroorzaken.

Svenska **FARA**

- *Kontrollera och se till att numret på följande ligger inom 0,44 kg/m³. Om utomhusenhetens kylmedel läcker in i rummet där inomhusenheten är installerad kan en farlig situation uppstå.
(Total mängd kylmedel per utomhusenhet)*

$$\leq 0,44 \text{ kg/m}^3$$

(Volym på rummet där den här inomhusenheten är installerad)

Se utomhusenhetens installationshandbok för detaljerade anvisningar.

- *Försäkra att ett läckagetest av kylmedium utförs. Enhetens kylmedel (flourkolgas R410A) är obrännbart, ogiftigt och luktfritt. Om kylmedium läcker ut och kommer i kontakt med eld så kan emellertid giftig gas att bildas. Eftersom flourkolgas är tyngre än luft, fyller den golvytan, vilket även kan leda till kvävning.*
- *Använd det specificerade icke brännbara kylmedlet (R410A) för utomhusenhetens kylmediecykel. Fyll inte enheten med något annat medel än R410A som exempelvis kylmedel som innehåller kolväte (propan etc.), syra, brandfarliga gaser (acetylen, etc.) eller giftiga gaser under installation, underhåll eller flyttning. Dessa gastyper är mycket farliga och kan orsaka explosion, brand eller skada.*

Ελληνικά **ΚΙΝΔΥΝΟΣ**

- *Βεβαιωθείτε ότι ο χαμηλότερος αριθμός είναι εντός 0,44kg/m³. Διαφορετικά ενδέχεται να είναι επικίνδυνο αν γίνει διαρροή του ψυκτικού της εσωτερικής μονάδας μέσα στο χώρο που έχει εγκατασταθεί η εσωτερική μονάδα.
(Συνολική ποσότητα ψυκτικού ανά μια εξωτερική μονάδα)*

$$\leq 0,44 \text{ kg/m}^3$$

(Μέγεθος δωματίου όπου έχει εγκατασταθεί αυτή η εσωτερική μονάδα)

Για λεπτομέρειες, ανατρέξτε στο εγχειρίδιο εγκατάστασης για την εξωτερική μονάδα.

- *Βεβαιωθείτε ότι έχετε εκτελέσει τον έλεγχο για διαρροή ψυκτικού. Το ψυκτικό (Φθοράνθρακας R410A) για αυτή τη μονάδα είναι μη εύφλεκτο, μη τοξικό και άοσμο. Ωστόσο, αν γίνει διαρροή ψυκτικού και έρθει σε επαφή με φωτιά, θα παραχθεί τοξικό αέριο. Επίσης, επειδή ο φθοράνθρακας είναι πιο βαρύτες από τον αέρα, η επιφάνεια στο δάπεδο θα γεμίσει από αυτό, το οποίο μπορεί να προκαλέσει ασφυξία.*

Χρησιμοποιείτε το ειδικό μη εύφλεκτο ψυκτικό (R410A) στην εξωτερική μονάδα στον κύκλο ψύξης. Μην ρίχνετε κάποιο άλλο υλικό εκτός από το R410A στη μονάδα όπως ψυκτικά υδρογονάνθρακα (προπάνιο ή κ.λπ.), οξυγόνο, εύφλεκτα υλικά (ασετυλίνη, κ.λπ.) ή δηλητηριώδη αέρια κατά την εγκατάσταση, τη συντήρηση και την μετακίνηση. Αυτά τα εύφλεκτα υλικά είναι πολύ επικίνδυνα και μπορεί να προκαλέσουν έκρηξη, φωτιά και τραυματισμό.

Български **ОПАСНОСТ**

- *Проверете, за да се уверите, че числото отдолу е в рамките на 0,44 kg/m³. Иначе може да се предизвика опасна ситуация, ако хладилният агент във външното тяло протече в помещението, където е монтирано това вътрешно тяло.*

(Общо количество хладилен агент на едно външно тяло)

$$\leq 0,44 \text{ kg/m}^3$$

(Обем на помещението, където е монтирано това вътрешно тяло)

За повече подробности виж Ръководството за инсталиране на външното тяло.

- *Необходимо е да е сигурно, че е извършено изпитването за теч на хладилния агент. Хладилният агент (флуоровъглерод R410A) за това изделие е негорим, неотровен и без миризма. При това обаче, ако хладилният агент протече и влезе в контакт с огън, ще се получи отровен газ. Освен това, тъй като флуоровъглеродът е по-тежък от въздуха, повърхността на пода ще се запълни с него, а оттам може да настъпи задушаване.*
- *За хладилния цикъл на външното тяло се използва специален хладилен агент (R410A). При монтаж, поддържане и преместване в изделието да не се зарежда материал, различен от R410A, например въгледородни хладилни агенти (пропан и др.), кислород, възпламеними газове (ацетилен и др.) или отровни газове. Тези леснозапалими вещества са изключително опасни, тъй като могат да предизвикат взрив, пожар и раняване.*

Čeština **NEBEZPEČÍ**

- *Zkontrolujte, zda je níže uvedené číslo v rozmezí 0,44 kg/m³. V opačném případě může dojít k nebezpečné situaci, pokud chladivo ve venkovní jednotce pronikne do místnosti, kde je tato vnitřní jednotka instalována.*

(Celkové množství chladiva na jednu venkovní jednotku)

$$\leq 0,44 \text{ kg/m}^3$$

(Objem místnosti, kde je tato jednotka nainstalována)

Podrobné informace naleznete v návodu k instalaci pro venkovní jednotku.

- *Ujistěte se, zda není třeba provést test úniku chladiva. Chladivo (Fluorocarbon R410A) pro tento přístroj je nehořlavé, netoxické a bez zápachu. Nicméně pokud je chladivo vytečená a je v kontaktu s požárem, vytváří toxický plyn. Také proto, že fluorovaný uhlovodík je těžší než vzduch, povrch podlahy se naplní, což může způsobit udušení.*

R410A

- **Použijte specifikované nehořlavé chladivo (R410A) na venkovní jednotku v chladicím cyklu. Nevkládejte do zařízení jiný materiál než R410A, jako jsou například chladicí kapaliny (propan nebo jiné), kyslík, hořlavé plyny (acetylen atd.) Nebo jedovaté plyny při instalaci, údržbě a pohybu. Tyto hořlaviny jsou extrémně nebezpečné a mohou způsobit výbuch, požár a zranění.**

Eesti

OHT

- **Kontrollige, et all olev arv on kuni 0,44kg/m³. Vastasel korral võib tekkida ohuolukord, kui väliseadmest lekib jahutusvedelikku ruumi, kuhu see siseseade on paigaldatud.**

(Kogu jahutusvedelikukogus ühe väliseadme kohta)

≤0,44kg/m³

(Siseseadme paigaldusruumi maht)

Vaadake täpsemalt järelle väliseadme paigaldusjuhendist.

- **Veenduge, et jahutusvedelikulekke test on kindlasti tehtud. Selle seadme jahutusvedelik (fluorosüsivesinik R410A) on tulekindel, mittetoksiline ja lõhnatu. Kui jahutusvedelikku lekib ja see puutub kokku tulega, võib siiski tekkida toksiline gaas. Ka seetõttu, et fluorosüsivesinik on raskem kui õhk, laotub see üle kogu põrandapinna ja võib põhjustada lämbumist.**
- **Kasutage jahutussüsteemis väliseadmete spetsiaalset mittesüttivat jahutusvedelikku (R410A). Ärge laske paigaldamise, hooldustööde ajal liigutamise ajal seadmesse muud materjali kui R410A, näiteks süsivesinime baasil jahutusvedelikke (propani vms), hapnikku, tuleohtlikke gaase (atsetüleen vms) või mürgiseid gaase. Need tuleohtlikud ained on äärmiselt ohtlikud ja võivad põhjustada plahvatust, tulekahju ja vigastusi.**

Magyar

VESZÉLY

- **Győződjön meg róla, hogy az alábbiak 0,44kg/m³ értéken belül vannak. Ellenkező esetben veszélyt jelenthet, ha a kültéri egységben található hűtőközeg beszivárog abba a helyiségbe, ahová a beltéri egység be van szerelve.**

(Összes hűtőközeg mennyiség kültéri egységenként)

≤0,44kg/m³

(A beltéri egységet tartalmazó helyiség térfogata)

A részleteket lásd a kültéri egység Telepítési útmutatójában.

- **Biztosítsa a hűtőközeg szivárgásvizsgálatának végrehajtását. A készülékben található hűtőközeg (R410A fluorkarbon) nem gyúlékony, nem mérgező és szagtalan. Ha azonban a kiszivárgott hűtőközeg tűzzel érintkezik, mérgező gáz keletkezik. Mivel a fluorkarbon a levegőnél nehezebb, a padló szintjén felgyülemlik, és fulladást okozhat.**
- **A hűtőközeg ciklusban a kültéri egységnek megfelelő nem gyúlékony hűtőközeget (R410A) kell használni. A telepítés, karbantartás vagy mozgatás során a készülékbe az R410A-tól eltérő anyagokat, például szénhidrogén alapú hűtőközegeket (propán vagy hasonló), oxigént, gyúlékony gázokat (acetilén stb.) vagy mérgező gázokat ne töltsön. Ezek a tűzveszélyes anyagok rendkívül veszélyesek, és robbanást, tüzet és sérülést okozhatnak.**

Latviešu

BĪSTAMI

- **Pārbaudiet, lai pārliecinātos, vai zemāk esošais skaitlis ir 0,44kg/m³. Pretējā gadījumā var rasties bīstama situācija, ja dzesējošais līdzeklis no āra ierīces nokļūst telpā, kurā uzstādīta šī iekštelpu ierīce.**

(Kopējais dzesētājvielas daudzums uz vienu āra ierīci)

≤0,44kg/m³

(Telpas tilpums, kurā uzstādīta šī iekštelpu ierīce)

Detalizētu informāciju skatiet Āra ierīces uzstādīšanas rokasgrāmatā.

- **Nodrošiniet, lai tiktu veikts dzesēšanas šķidrums noplūdes tests. Šīs ierīces dzesētājviela (Fluorocarbon R410A) neuzliesmo, nav toksiska un neož. Tomēr, ja dzesētājviela noplūst un nonāk saskarē ar uguni, izdalās toksiskas gāzes. Arī tāpēc, ka fluorogleklis ir smagāks par gaisu un nosēžas uz grīdas virsmas, kas var izraisīt nosmakšanu.**
- **Izmantojiet norādīto neuzliesmojošu dzesētājvielu (R410A) āra ierīcei dzesēšanas cikla laikā. Uzstādīšanas, apkopes un pārvietošanas darbu laikā neuzpildiet ierīci ar tādiem materiāliem kā ogļūdeņradi saturošas dzesētājvielas (propāns vai līdzīgas), skābekli, uzliesmojošas (acetilēns, utt.) vai indīgas gāzes. Šie uzliesmojošie materiāli ir ļoti bīstami un var izraisīt sprādzieni, ugunsgrēku un traumas.**

Lietuvių

PAVOJUS

- **Įsitinkite, kad žemiau pateiktas skaičius yra 0,44kg/m³ ribose. Priešingu atveju tai gali sukelti pavojų, jei išoriniame elemente esanti aušinimo medžiaga pateks į kambarį, kuriame šis vidinis elementas montuojamas.**

(Bendras aušinimo medžiagos kiekis vienam išoriniam elementui)

≤0,44kg/m³

(Kambario, kuriame šis vidinis elementas sumontuotas tūris)

Išsamesnės informacijos ieškokite išorinio elemento montavimo vadove.

R410A

- Įsitinkite, kad atliktas aušinimo medžiagos nuotėkio patikrinimas. Šio elemento aušinimo medžiaga (Anglies fluoridas R410A) yra nedegi, netoksiška ir bekvapė. Tačiau aušinimo medžiagai pratekėjus ir susijungus su ugnimi, susidaro nuodingos dujos. Be to, anglies fluoridas yra sunkesnis už orą, todėl jam užpildžius grindų paviršių, gali sukelti uždusimą.
- Išorinio elemento aušinimo ciklui naudokite nurodytą nedegią aušinimo medžiagą (R410A). Nepripilkite kitos nei R410A medžiagos, pvz., angliavandenilių aušinimo medžiagų (propano ar pan.), deguonies, degių dujų (acetileno ar pan.) ar nuodingų dujų montuodami, prižiūrėdami ir perkeldami. Šie degieji skysčiai yra labai pavojingi ir gali sukelti sproginimą, gaisrą ir sužeidimus.

Polski

NIEBEZPIECZEŃSTWO

- Należy upewnić się, że obliczona według poniższego wzoru wartość nie przekracza 0,44 kg/m³. W przeciwnym wypadku, ewentualny wyciek czynnika chłodniczego z instalacji do pomieszczenia, w którym zamontowano jednostkę wewnętrzną może stanowić poważne zagrożenie.

$$\frac{\text{(Łączna ilość czynnika na jednostkę zewnętrzną)}}{\text{(Kubatura pomieszczenia, w którym zainstalowano jednostkę wewnętrzną)}} \leq 0,44 \text{ kg/m}^3$$

Szczegółowe informacje na ten temat znajdują się w Instrukcji montażu jednostki zewnętrznej.

- Należy bezwzględnie przeprowadzić próbę szczelności obiegu chłodniczego. Przeznaczony do niniejszej jednostki wewnętrznej fluorowęglowodorowy czynnik chłodniczy R410A jest niepalny, nietoksyczny i bezwonny. W przypadku jednak jego wycieku w pobliżu źródeł ognia, następuje wydzielanie toksycznych gazów. Ponadto jest on cięższy od powietrza i, zalegając w dolnych partiach pomieszczenia, stanowi zagrożenie uduszeniem.
- W obiegu chłodniczym jednostki zewnętrznej należy stosować zalecany niepalny czynnik chłodniczy (R410A). Podczas instalacji, serwisowania lub transportu urządzenia, niedopuszczalne jest jego napełnianie innymi chłodziwami niż R410A, takimi jak czynniki chłodnicze węglowodorowe (np. propan) oraz tlen i gazy łatwopalne (acetylen itp.) lub trujące. Wszystkie te produkty są niezwykle niebezpieczne i stanowią zagrożenie wybuchem i pożarem oraz mogą spowodować poważne obrażenia.

Română

PERICOL

- Verificați pentru a vă asigura că numărul de mai jos este în limita a 0,44kg/m³. În caz contrar poate apărea un pericol dacă agentul frigorific din unitatea exterioară se scurge în încăperea în care este instalată această unitate interioară.

$$\frac{\text{(Cantitatea totală de agent frigorific pe o unitate exterioară)}}{\text{(Volumul încăperii în care este instalată această unitate interioară)}} \leq 0,44 \text{ kg/m}^3$$

Pentru detalii, consultați Manualul de instalare al unității exterioare.

- Asigurați-vă că se efectuează testul de scurgere a agentului frigorific. Agentul frigorific (Fluorocarbon R410A) folosit cu această unitate este necombustibil, netoxic și inodor. Totuși, dacă agentul frigorific se scurge și intră în contact cu focul, va genera gaz toxic. De asemenea, deoarece fluorocarbonul este mai greu decât aerul, se va acumula la nivelul podelelor, putând provoca sufocare.
- Utilizați agentul frigorific neinflamabil specificat (R410A) pentru unitatea exterioară în ciclul de agent frigorific. Nu introduceți în unitate alte substanțe decât R410A, ca de exemplu agenți frigorifici pe bază de hidrocarburi (propan sau similar), oxigen, gaze inflamabile (acetilenă etc.) sau gaze toxice în timpul instalării, întreținerii și deplasării. Aceste gaze inflamabile sunt extrem de periculoase și pot provoca o explozie, incendiu și răniri.

Русский

ОПАСНО

- Убедитесь, что следующая цифра находится в пределах 0,44 кг/м³. В противном случае существует опасность при утечке хладагента из наружного блока в комнату, где установлен внутренний блок.

$$\frac{\text{(Общее количество хладагента для наружного блока)}}{\text{(Объем помещения, где установлен внутренний блок)}} \leq 0,44 \text{ кг/м}^3$$

Для дополнительной информации см. руководство по установке наружного блока.

- Убедитесь в проведении испытания на утечку хладагента. Хладагент (фтороуглерод R410A), используемый в этом блоке, является негорючим, нетоксичным, без запаха. Тем не менее, при его утечке и вступлении в контакт с огнем, образуется токсичный газ. Фтороуглерод тяжелее воздуха, поэтому он собирается в нижней части помещения и может вызвать асфиксию.
- Используйте специальный негорючий хладагент (R410A) в цикле хладагента наружного блока. Не используйте другие продукты, отличные от R410A, хладагенты такие как пропан или аналогичные, кислород, легковоспламеняющиеся (ацетилен или аналогичные) или ядовитые газы при установке, обслуживании или перемещении устройства. Эти легковоспламеняющиеся продукты очень опасны и могут вызывать взрывы, пожары или травмы.

EN	English	Original Version
ES	Español	Versión traducida
DE	Deutsch	Übersetzte Version
FR	Français	Version traduite
IT	Italiano	Versione tradotta
PT	Português	Versão traduzida
DA	Dansk	Oversat version
NL	Nederlands	Vertaalde versie
SV	Svenska	Översatt version
EL	Ελληνικά	Μεταφρασμένη έκδοση

EN

The English version is the original one; other languages are translated from English. Should any discrepancy occur between the English and the translated versions, the English version shall prevail.

ES

La versión en inglés es la original, y las versiones en otros idiomas son traducciones de la inglesa. En caso de discrepancias entre la versión inglesa y las versiones traducidas, prevalecerá la versión inglesa.

DE

Die englische Fassung ist das Original, und die Fassungen in anderen Sprachen werden aus dem Englischen übersetzt. Sollten die englische und die übersetzten Fassungen voneinander abweichen, so hat die englische Fassung Vorrang.

FR

La version anglaise est la version originale; les autres langues sont traduites de l'anglais. En cas de divergence entre les versions anglaise et traduite, la version anglaise prévaudra.

IT

La versione inglese è l'originale e le versioni in altre lingue sono traduzioni dall'inglese. In caso di divergenze tra la versione inglese e quelle tradotte, fa fede la versione inglese.

PT

A versão inglesa é a original; as versões em outras línguas são traduzidas do inglês. Em caso de divergência entre a versão em língua inglesa e as versões traduzidas, faz fé a versão em língua inglesa.

DA

Den engelske udgave er originalen, og udgaverne på andre sprog er oversat fra engelsk. Hvis der forekommer uoverensstemmelse mellem den engelske og den oversatte sprogudgave, vil den engelske udgave være gældende.

NL

De Engelse versie is de originele; andere talen zijn vertaald uit het Engels. In geval van verschillen tussen de Engelse versie en de vertaalde versies, heeft de Engelse versie voorrang.

SV

Den engelska versionen är originalet, och versionerna på andra språk är från engelska översättningar. I händelse av bristande överensstämmelse mellan den engelska och den översatta versionerna, skall den engelska versionen vara giltig.

EL

Η αγγλική έκδοση είναι το πρωτότυπο και οι εκδόσεις σε άλλες γλώσσες μεταφράζονται από τα αγγλικά. Σε περίπτωση που διαπιστωθούν διαφορές μεταξύ της αγγλικής και της μεταφρασμένης έκδοσης, η αγγλική έκδοση είναι επικρατέστερη.

EN	English	Original Version
BG	Български	Преведена версия
CS	Čeština	Přeložená verze
ET	Eesti	Tõlgitud versioon
HU	Magyar	Lefordított változat
LV	Latviešu	Tulkotā versija
LT	Lietuvių	Versta versija
PL	Polski	Tłumaczenie wersji oryginalnej
RO	Română	Versiune tradusă
RU	Русский	Переведенная версия

BG

Версията на английски език е оригиналната; версията на останалите езици са в превод от английски език. При различие между английската версия и преводна версия на друг език за меродавна се счита английската версия.

CS

Originální verze tohoto dokumentu je v angličtině; ostatní jazykové varianty jsou z angličtiny přeložené. Pokud mezi anglickou a jakoukoli jinou jazykovou verzí dojde k rozporu, bude převažovat anglická verze.

ET

Originaalversioon on ingliskeelne; teised keeled on tõlge inglise keelest. Vastuolude korral ingliskeelse ja tõlkeversioonide vahel kehtib eesõiguslikult ingliskeelne versioon.

HU

Az eredeti változat az angol; az egyéb nyelvű változatok angolról lettek fordítva. Amennyiben az angol és a fordított verziók között bármilyen eltérés mutatkozik, az angol nyelvű változat a mérvadó.

LV

Angļu valodas versija ir oriģināla; citas valodas tiek tulkotas no angļu valodas. Ja starp angļu valodu un tulkoto versiju rodas jebkādas neatbilstības, noteicošais ir angļu valodas variants.

LT

Versija anglų kalba yra originali; versijos kitomis kalbomis yra išverstos iš anglų kalbos. Jei yra neatitikimų tarp versijos anglų kalba ir verstinių versijų, pirmenybė teikiama versijai anglų kalba.

PL

Wersja angielska jest wersją oryginalną - wszystkie pozostałe stanowią jej tłumaczenie na odpowiednie języki. W przypadku stwierdzenia jakichkolwiek rozbieżności między oryginałem a jego tłumaczeniem, rozstrzygająca jest wersja w języku angielskim.

RO

Versiunea originală este cea în limba engleză; versiunile în alte limbi sunt traduse din limba engleză. Dacă există vreă discrepanță între versiunile în limba engleză și versiunea tradusă, prevalează versiunea în limba engleză.

RU

Английская версия является оригинальной; другие языки переведены с английского. В случае любого расхождения между английской и переведенной версиями, английская версия имеет преимущественную силу.



DANGER – Hazards or unsafe practices which COULD result in severe personal injuries or death.

PELIGRO – Riesgos o prácticas poco seguras que PODRÍAN producir lesiones personales e incluso la muerte.

GEFAHR – Gefährliche oder unsichere Anwendung, die zu schweren Körperverletzungen oder zum Tod führen kann.

DANGER – Utilisation dangereuse ou sans garantie de sécurité qui PEUT provoquer de sévères blessures personnelles ou la mort.

PERICOLO – Pericoli o azioni pericolose che POTREBBERO avere come esito lesioni fisiche gravi o il decesso.

PERIGO – Riesgos o prácticas poco seguras que PUEDEN producir lesiones personales e incluso la muerte

FARE – Farer eller farlig brug, som KAN resultere i alvorlig personskade eller dødsfald.

GEVAAR – Gevaren of onveilige praktijken die ernstig persoonlijk letsel of de dood tot gevolg KUNNEN hebben.

FARA – Risker eller osäkra tillvägagångssätt som KAN leda till svåra personskador eller dödsfall.

KINAYNO – Κίνδυνοι ή επικίνδυνες πρακτικές, οι οποίες ΜΠΟΡΕΙ να έχουν ως αποτέλεσμα σοβαρές σωματικές βλάβες ή θάνατο.

ОПАСНОСТ – Опасности или практики, свързани с опасно третиране, които БИХА МОГЛИ да доведат до тежки наранявания или смърт.

NEBEZPEČÍ – Rizika nebo nebezpečné postupy, které MOHOU vést k vážným zraněním nebo smrti.

OHТ – Ohud ja ohtlikud töövõtted, mis VÕIVAD põhjustada tõsiseid kehavigastusi või surma

VESZÉLY – Veszélyes vagy nem biztonságos gyakorlatok, amelyek súlyos személyi sérüléseket vagy halált OKOZHATNAK.

BĪSTAMI – Bīstamas vai nedrošas darbības, kas VAR radīt smagus miesas bojājumus vai pat nāvi.

PAVOJUS – rizika ar nesaugi praktika GALI sukelti sunkius sužeidimus ar mirtį.

NIEBEZPIECZEŃSTWO - Sygnalizuje czynności wiążące się z zagrożeniem lub ryzykiem, które MOGĄ prowadzić do poważnych obrażeń ciała lub śmierci.

PERICOL – pericole sau practici nesigure care AR PUTEA duce la vătămări corporale grave sau deces.

ОПАСНОСТЬ – Опасные или рискованные действия, которые МОГУТ привести к серьезной травме или гибели.



CAUTION – Hazards or unsafe practices which COULD result in minor personal injury or product or property damage.

PRECAUCIÓN – Riesgos o prácticas poco seguras que PODRÍAN provocar lesiones personales de menor importancia o daños en el producto u otros bienes.

VORSICHT – Gefährliche oder unsichere Anwendung, die geringfügigen Personen-, Produkt- oder Sachschaden verursachen kann.

PRECAUTION – Utilisation dangereuse ou sans garantie de sécurité qui PEUT provoquer des blessures mineures ou des dommages au produit ou aux biens.

ATTENZIONE – Pericoli o azioni pericolose che POTREBBERO avere come esito lesioni fisiche minori o danni al prodotto o ad altri beni.

CUIDADO – Perigos e procedimentos perigosos que PODERÃO PROVOCAR danos pessoais ligeiros ou danos em produtos e bens.

FORSIGTIG – Farer eller farlig brug, som KAN resultere i mindre skade på personer, produkt eller ejendom.

LET OP – Gevaren of onveilige praktijken die licht persoonlijk letsel of beschadiging van het product of eigendommen tot gevolg KUNNEN hebben.

VARNING – Risker eller farliga tillvägagångssätt som KAN leda till mindre personskador eller skador på produkten eller på egendom.

ΠΡΟΣΟΧΗ – Κίνδυνοι ή επικίνδυνες πρακτικές, οι οποίες ΜΠΟΡΕΙ να έχουν ως αποτέλεσμα την πρόκληση ελαφρών σωματικών βλαβών ή καταστροφή περιουσίας.

ВНИМАНИЕ – Опасности или практики, свързани с опасно третиране, които БИХА МОГЛИ да доведат до леки наранявания или до повреди по продукта или щети по имуществото.

POZOR – Rizika nebo nebezpečné postupy, které MOHOU vést k lehkým zraněním osob, poškození výrobku nebo hmotné škodě.

HOIATUS – Ohud ja ohtlikud töövõtted, mis VÕIVAD põhjustada väiksemaid vigastusi või kahjustada toodet või vara.

FIGYELMEZTETÉS – Veszélyes vagy nem biztonságos gyakorlatok, amelyek kisebb személyi sérüléseket vagy a termék károsodását vagy vagyoni kárt okozhatnak.

UZMANĪBA – Bīstamas vai nedrošas darbības, kas VAR radīt nelielu miesas bojājumu vai produkta vai īpašuma bojājumu

ĮSPĖJIMAS – rizika ar nesaugi praktika GALI sukelti nedidelius sužeidimus ar žalą produktui ar nuosavybei.

OSTROŻNIE - Wskazuje czynności, stanowiące zagrożenie lub ryzyko, które MOGĄ prowadzić do uszczerbku na zdrowiu lub strat materialnych.

PRCAUȚIE – pericole sau practici nesigure care AR PUTEA duce la vătămări corporale grave sau deces.

ПРЕДУПРЕЖДЕНИЕ – Опасные или рискованные действия, которые МОГУТ привести к легким травмам или повреждению имущества.



NOTE – The text following this symbol contains information or instructions that may be of use or that require a more thorough explanation.

NOTA – El texto que sigue a este símbolo contiene información o instrucciones que pueden ser de utilidad o requeridas para ampliar una explicación.

HINWEIS – Der diesem Symbol folgende Text enthält konkrete Informationen und Anleitungen, die nützlich sein können oder eine tiefergehende Erklärung benötigen.

REMARQUE – Les textes précédés de ce symbole contiennent des informations ou des indications qui peuvent être utiles, ou qui méritent une explication plus étendue.

NOTA – I testi preceduti da questo simbolo contengono informazioni o indicazioni che possono risultare utili o che meritano una spiegazione più estesa.

NOTA – Os textos precedidos deste símbolo contêm informações ou indicações que podem ser úteis, ou que merecem uma explicação mais detalhada.

BEMÆRK – Den tekst, der følger efter dette symbol, indeholder oplysninger eller anvisninger, der kan være til nytte, eller som kræver en mere grundig forklaring.

OPMERKING – De teksten waar dit symbool voorstaat bevatten nuttige informatie en aanwijzingen, of informatie en aanwijzingen meer uitleg behoeven.

OBS – Texten efter denna symbol innehåller information och anvisningar som kan vara användbara eller som kräver en noggrannare förklaring.

ΣΗΜΕΙΩΣΗ – Το κείμενο που ακολουθεί αυτό το σύμβολο περιέχει πληροφορίες ή οδηγίες που μπορεί να φανούν χρήσιμες ή που απαιτούν μια πιο ενδελεχή εξήγηση.

ЗАБЕЛЕЖКА – Текстът, който следва след този символ, съдържа информация или инструкции, които могат да са от ползва или които изискват по-подробно обяснение.

POZNÁMKA – Text uvozený tímto symbolem obsahuje informace nebo pokyny, které mohou být užitečné nebo které vyžadují podrobnější vysvětlení.

MÄRKUS – Sellele sümbolile järgnev tekst sisaldab teavet ja juhiseid, mis võivad olla tarvilikud või mis nõuavad põhjalikumalt selgitamist.

MEGJEGYZÉS – A szimbólum után következő szöveg olyan információkat vagy utasításokat tartalmaz, amelyek hasznosak lehetnek vagy részletesebb magyarázatot követelhetnek.U

PIEZĪME – Teksts, kas seko šim simbolam, satur informāciju vai instrukcijas, kas var būt noderīgas vai kurām nepieciešams pamatīgāks skaidrojums.

PASTABA – tekste po šiuo simbolio pateikiama informacija arba instrukcijos, kurios gali būti naudingos arba kurioms reikia išsamesnio paaiškinimo.

UWAGA - Treści oznakowane tym symbolem oznaczają informacje lub instrukcje, które mogą okazać się przydatne lub wymagają bardziej szczegółowego wyjaśnienia.

NOTĂ – Textul care urmează după acest simbol conține informații sau instrucțiuni care pot fi utile sau care necesită o explicație mai detaliată.

ПРИМЕЧАНИЕ – Сообщение, которое сопровождается этим символом, содержит информацию или указания, которые могут быть полезными, или которые требуют последующего объяснения.

This product contains biocidal substances according to EU Reg. 528/2012

Este producto contiene sustancias biocidas según el Reg. UE 528/2012

Dieses Produkt enthält Biozide nach EU Verordnung 528/2012

Conformément à la Reg UE 528/2012, ce produit contient des substances biocides

Questo prodotto contiene sostanze biocidi ai sensi del Reg. UE 528/2012

Este produto contém substâncias biocidas de acordo com o Regulamento (UE) N.º 528/2012

Dette produkt indeholder biocider i henhold til EU-forordning nr. 528/2012

Dit product bevat biociden volgens Europese Richtlijn 528/2012.

Denna produkt innehåller biocider i enlighet med den europeiska förordningen 528/2012

Αυτό το προϊόν περιλαμβάνει βιοκτόνες ουσίες σύμφωνα με το κανονισμό ΕΕ 528/2012

Този продукт съдържа биоцидни вещества съгласно Регламент на ЕС 528/2012

Tento výrobek obsahuje biocidní látky podle nařízení EU 528/2012

Toode sisaldab biotsiide vastavalt ELi määrusele 528/2012

A termék biocid anyagokat tartalmaz az 528/2012 EU rendelet szerint

Šis produkts satur biocīdās vielas saskaņā ar ES regulu 528/2012

Šiame gaminyje yra biocidinių medžiagų, numatomų ES reglamente 528/2012

Niniejszy produkt zawiera substancje biobójcze zgodnie z rozporządzeniem UE 528/2012

Acest produs conține substanțe biocide conform Regulamentului UE 528/2012

Этот продукт содержит биоцидные вещества в соответствии с Регламентом 528/2012 ЕС.

Biocide property / Propiedad biocida/Biozide Eigenschaft / Propriété biocide / Proprietà biocida / Propriedade biocida / Biocide egenskaber / Biocide eigenschappen / Biocidegenskaper / Ιδιότητα του βιοκτόνου / Биоцидно свойство / Biocidní vlastnost / Biotsiidne omadus / Biocid tulajdonság / Biocīdu īpašums / Biocidinė savybė / Właściwości biobójcze / Proprietate biocidă / Биоцидный

Antibacterial / Antibacteriana / Antibactérienne / Antibatterica / Antibakterielle / Antibacteriana / Antibakterielle / Antibacteriël / Antibakteriellt / Αντιβακτηριακός / Антибактериално / Antibakteriální / Antibakteriaalne / Antibakteriālis / Antibakteriāls / Antibakterinis / Antybakteryjne / Antibacterian / Антибактериальный

Active substance/Sustancia activa/Aktivstoffe/ Substances actives/Principi attivi/ Substância ativa/Virksomt stof/Actieve stof/ Verksamt ämne/ Δραστική ουσία/ Активно вещество/ Účinná látka/ Toimeaine / Hatóanyag / Aktīvā viela / Aktyvi medžiaga / Substanția czynna / Substanță activă / Активное вещество

Silver / Plata / Silver / Argent / Argento / Prata / Sølv / Zilver / Silver / Ἄργυρος
Сребро / Stříbro/ Hóbe / Ezüst / Sudrabs / Sidabras / Srebro / Argint / Серебро CAS N°: 7440-22-4

These substances are NOT harmful to human health nor the environment

Estas sustancias no son perjudiciales para la salud humana ni el medio ambiente

Diese Stoffe sind nicht schädlich für die menschliche Gesundheit noch Umwelt

Ces substances ne sont pas nocives pour la santé humaine ni pour l'environnement

Queste sostanze non sono nocive per la salute umana o per l'ambiente

Estas substâncias NÃO são prejudiciais para a saúde humana nem para o ambiente

Disse stoffer er IKKE skadelige for hverken menneskers sundhed eller for miljøet

Deze stoffen zijn NIET schadelijk voor de menselijke gezondheid of voor het milieu

Dessa ämnen är INTE skadliga för människors hälsa eller för miljön

Αυτές οι ουσίες ΔΕΝ είναι επιβλαβείς στην ανθρώπινη υγεία ή στο περιβάλλον

Тези вещества НЕ са вредни за човешкото здраве и за околната среда

Tyto látky NEJSOU škodlivé pro lidské zdraví ani pro životní prostředí

Need ained EI ole kahjulikud inimese tervisele ega keskkonnale

Ezek az anyagok NEM ártalmasak az emberi egészségre és a környezetre

Šis vielas NAV kaitīgas cilvēka veselībai vai videi

Šios medžiagos NĖRA žalingos žmonių sveikatai ar aplinkai

Substanțe te NIE sãrãzãdãliive dla zdrãwãia ani sãrãdãwãska naturalnego

Aceste substanțe NU sunt nocive pentru sănătatea umană și nici pentru mediul înconjurător

Эти вещества НЕ вредны для здоровья человека и окружающей среды

INDEX

1 GENERAL INFORMATION	1
2 NAME OF PARTS	3
3 INDOOR UNIT INSTALLATION	4
4 REFRIGERANT PIPING.....	7
5 DRAIN PIPING.....	7
6 ELECTRICAL WIRING	9
7 REMOTE CONTROLLER OPERATION.....	11
8 INSTALLATION OF AIR PANEL: P-N23NA2.....	11
9 MAINTENANCE	15

ÍNDICE

1 INFORMACIÓN GENERAL.....	17
2 NOMBRES DE LAS PIEZAS.....	19
3 INSTALACIÓN DE LA UNIDAD INTERIOR	20
4 TUBERÍA DE REFRIGERANTE.....	23
5 TUBERÍA DE DESAGÜE.....	23
6 CABLEADO ELÉCTRICO	25
7 FUNCIONAMIENTO DEL MANDO A DISTANCIA.....	27
8 INSTALACIÓN DEL PANEL DE AIRE: P-N23NA2.....	27
9 MANTENIMIENTO.....	30

INHALTSVERZEICHNIS

1 ALLGEMEINE INFORMATIONEN	33
2 TEILEBEZEICHNUNG.....	35
3 INSTALLATION DES INNENGERÄTS	36
4 KÄLTEMITTELEITUNGEN.....	39
5 ABFLUSSLEITUNGEN	39
6 KABELANSCHLUSS	41
7 BETRIEB MIT FERNBEDIENUNG	43
8 INSTALLATION EINER AUSTRITTSBLENDE: P-N23NA2.....	43
9 WARTUNG	46

INDEX

1 INFORMATIONS GÉNÉRALES	49
2 NOMENCLATURE DES PIÈCES.....	51
3 INSTALLATION DE L'UNITÉ INTERIEURE.....	52
4 TUYAUTERIE FRIGORIFIQUE	55
5 TUYAU D'ÉVACUATION.....	55
6 CÂBLAGE ÉLECTRIQUE.....	57
7 FONCTIONNEMENT DE LA TÉLÉCOMMANDE	59
8 INSTALLATION DU PANNEAU DE SOUFFLAGE: P-N23NA2.....	59
9 MAINTENANCE	62

INDICE

1 INFORMAZIONI GENERALI.....	65
2 NOMENCLATURA DEI COMPONENTI	67
3 INSTALLAZIONE DELL'UNITÀ INTERNA	68
4 LINEA REFRIGERANTE	71
5 LINEA DI DRENAGGIO.....	71
6 COLLEGAMENTO DELLO SCHEMA ELETTRICO.....	73
7 FUNZIONAMENTO DEL DISPOSITIVO DI COMANDO REMOTO	75
8 INSTALLAZIONE DEL PANNELLO DI MANDATA: P-N23NA2	75
9 MANUTENZIONE	78

ÍNDICE

1 INFORMAÇÃO GERAL	81
2 NOME DAS PEÇAS.....	83
3 INSTALAÇÃO DA UNIDADE INTERIOR.....	84
4 TUBAGEM DE REFRIGERANTE	87
5 TUBAGEM DE DESCARGA.....	87
6 LIGAÇÕES ELÉCTRICAS	89
7 FUNCIONAMENTO DOS CONTROLOS REMOTOS	91
8 INSTALAÇÃO DO PAINEL DE AR: P-N23NA2	91
9 MANUTENÇÃO	94

INDHOLDSFORTEGNELSE

1 GENERAL INFORMATION	97
2 NAVN PÅ DELE.....	99
3 INSTALLATION AF INDENDØRSENHED.....	100
4 KØLEMIDDELRØR	103
5 AFLØBSRØR.....	103
6 ELEKTRISK LEDNINGSFØRING.....	105
7 FJERNBETJENING	107
8 MONTERING AF UDLUFTNINGSPANEL: P-N23NA2	107
9 VEDLIGEHOLDELSE	110

INHOUDSOPGAVE

1 ALGEMENE INFORMATIE	113
2 NAMEN VAN ONDERDELEN	115
3 INSTALLATIE VAN BINNENUNIT.....	116
4 KOELLEIDINGEN	119
5 AFVOERLEIDING	119
6 ELEKTRISCHE BEDRADING.....	121
7 GEBRUIK VAN DE EXTERNE BEDIENING	123
8 INSTALLATIE VAN LUCHTROOSTER: P-N23NA2.....	123
9 ONDERHOUD	126

INNEHÅLLSFÖRTECKNING

1 ALLMÄN INFORMATION	129
2 DELARNAS NAMN	131
3 INSTALLATION AV INOMHUSENHETER.....	132
4 KYLRÖR	135
5 DRÄNERINGSRÖR	135
6 KABELANSLUTNINGAR.....	137
7 ANVÄNDA FJÄRRKONTROLLEN	139
8 INSTALLATION AV PANEL: P-N23NA2.....	139
9 UNDERHÅLL	142

ΕΥΡΕΤΗΡΙΟ

1 ΓΕΝΙΚΕΣ ΠΛΗΡΟΦΟΡΙΕΣ	145
2 ΟΝΟΜΑΤΑ ΕΞΑΡΤΗΜΑΤΩΝ	147
3 ΕΓΚΑΤΑΣΤΑΣΗ ΕΣΩΤΕΡΙΚΗΣ ΜΟΝΑΔΑΣ	148
4 ΣΩΛΗΝΩΣΕΙΣ ΨΥΚΤΙΚΟΥ	151
5 ΣΩΛΗΝΩΣΕΙΣ ΑΠΟΧΕΤΕΥΣΗΣ.....	151
6 ΗΛΕΚΤΡΙΚΗ ΚΑΛΩΔΙΩΣΗ	153
7 ΛΕΙΤΟΥΡΓΙΑ ΤΗΛΕΧΕΙΡΙΣΤΗΡΙΟΥ	155
8 ΕΓΚΑΤΑΣΤΑΣΗ ΣΤΟΜΙΟΥ ΑΕΡΑ: P-N23NA2	155
9 ΣΥΝΤΗΡΗΣΗ.....	158

ИНДЕКС

1 ОБЩА ИНФОРМАЦИЯ.....	161
2 НАЗВАНИЯ НА ЧАСТИТЕ	163
3 МОНТАЖ НА ВЪТРЕШНОТО ТЯЛО	164
4 ТРЪБИ ЗА ХЛАДИЛНИЯ АГЕНТ	167
5 ДРЕНАЖНИ ТРЪБИ.....	167
6 ЕЛЕКТРИЧЕСКО ОКАБЕЛЯВАНЕ	169
7 РАБОТА С ДИСТАНЦИОННО УПРАВЛЕНИЕ.....	171
8 МОНТАЖ НА ВЪЗДУШНИЯ ПАНЕЛ: P-N23NA2.....	171
9 ПОДДРЪЖКА	175

OBSAH

1 OBECNÉ INFORMACE	177
2 NÁZEV DÍLŮ	179
3 INSTALACE VNITŘNÍ JEDNOTKY	180
4 CHLADIVOVÉ POTRUBÍ	183
5 POTRUBÍ KONDENZÁTU.....	183
6 ELEKTROINSTALACE	185
7 OBSLUHA DÁLKOVÉHO OVLADAČE.....	187
8 INSTALACE DISTRIBUČNÍHO PANELU: P-N23NA2	187
9 ÚDRŽBA	191

INDEKS

1 ÜLDTEAVE	193
2 OSADE NIMED	195
3 SISESEADME PAIGALDAMINE	196
4 JAHUTUSTORUSTIK	199
5 ÄRAVOOLUTORUSTIK	199
6 ELEKTRIÜHENDUSED	201
7 KAUGJUHTIMISPULDI KASUTAMINE	203
8 ÕHUPANEELI PAIGALDAMINE: P-N23NA2	203
9 HOOLDUS	207

TARTALOMJEGYZÉK

1 ÁLTALÁNOS INFORMÁCIÓK	209
2 RÉSZEK NEVE	211
3 A BELTÉRI EGYSÉG TELEPÍTÉSE	212
4 A HŰTŐKÖZEG CSŐVEZETÉKE	215
5 VÍZELVEZETŐ CSÖVEK	215
6 ELEKTROMOS KÁBELEZÉS	217
7 TÁVVEZÉRLŐ ÜZEMELTETÉSE	219
8 LEVEGŐPANEL TELEPÍTÉSE: P-N23NA2	219
9 KARBANTARTÁS	223

INDEKSS

1 VISPÄRÏGA INFORMÄCIJA	225
2 DETÄLU NOSAUKUMS	227
3 IEKŠTÄLPÄ IERÏCES UZSTÄDÏŠANA	228
4 DZESÄTÄJVIELAS CAURUĻVADS	231
5 DRENÄŖAS CAURUĻVADS	231
6 ELEKTROINSTÄĻCIJA	233
7 TÄĻVÄDÏBAS PULTS DÄRBÏBA	235
8 GAISA PANELÄ UZSTÄDÏŠANA: P-N23NA2	235
9 TEHNISKÄ ÄPKOPE	239

INDEKSAS

1 BENDROJI INFORMACIJA	241
2 DALIŲ PAVADINIMAI	243
3 VIDINIO ELEMENTO MONTAVIMAS	244
4 AUŠINIMO VAMZDIS	247
5 DRENAŽO VAMZDIS	247
6 ELEKTROS LAIDAI	249
7 NUOTOLINIO VALDIKLIO VEIKIMAS	251
8 ORO SKYDO MONTAVIMAS: P-N23NA2	251
9 TECHNINĖ PRIEŽIŪRA	255

SPIS TREŚCI

1 INFORMACJE OGÓLNE	257
2 CZĘŚCI SKŁADOWE	259
3 MONTAŻ JEDNOSTKI WEWNĘTRZNEJ	260
4 RUROCIĄG CZYNNIKA CHŁODNICZEGO	263
5 PRZEWÓD ODPŁYWU SKROPLIN	263
6 POŁĄCZENIA ELEKTRYCZNE	265
7 OBSŁUGA ZDALNEGO STEROWNIKA	267
8 MONTAŻ PANELU NAWIEWNEGO: P-N23NA2	267
9 KONSERWACJA	271

INDICE

1 INFORMAȚII GENERALE	273
2 DENUMIREA COMPONENTELOR	275
3 INSTALAREA UNITĂȚII INTERIOARE	276
4 CONDUCTĂ DE AGENT FRIGORIFIC	279
5 CONDUCTĂ DE DRENAJ	279
6 CABLAJUL ELECTRIC	281
7 OPERAREA TELECOMENZII	283
8 INSTALAREA PANOULUI DE AER: P-N23NA2	283
9 MENTENANȚĂ	287

ОГЛАВЛЕНИЕ

1 ОБЩАЯ ИНФОРМАЦИЯ	289
2 НАЗВАНИЕ ДЕТАЛЕЙ	291
3 УСТАНОВКА ВНУТРЕННЕГО БЛОКА	292
4 ТРУБОПРОВОД ХЛАДАГЕНТА	295
5 ДРЕНАЖНЫЙ ТРУБОПРОВОД	295
6 ЭЛЕКТРОПРОВОДКА	297
7 РАБОТА ПУЛЬТА ДИСТАНЦИОННОГО УПРАВЛЕНИЯ	299
8 МОНТАЖ ВОЗДУШНОЙ ПАНЕЛИ: P-N23NA2	299
9 ТЕХНИЧЕСКОЕ ОБСЛУЖИВАНИЕ	303

1 GENERAL INFORMATION

1.1 GENERAL NOTES

No part of this publication may be reproduced, copied, filed or transmitted in any shape or form without the permission of Johnson Controls-Hitachi Air Conditioning Spain, S.A.U.

Within the policy of continuous improvement of its products, Johnson Controls-Hitachi Air Conditioning Spain, S.A.U. reserves the right to make changes at any time without prior notification and without being compelled to introducing them into products previously sold. This document may therefore have been subject to amendments during the life of the product.

Hitachi makes every effort to offer correct, up-to-date documentation. Despite this, printing errors cannot be controlled by Hitachi and are not its responsibility.

As a result, some of the images or data used to illustrate this document may not refer to specific models. No claims will be accepted based on the data, illustrations and descriptions included in this manual.

No type of modification must be made to the equipment without prior, written authorisation from the manufacturer.

1.2 PRODUCT GUIDE

1.2.1 Prior check



NOTE

Check, depending on the name of the model, the type of air conditioning system fitted, the abbreviated code and reference in this instruction manual. This Installation and Operating Manual only refers to RCI-(1.0-6.0)FSR units.

Check, in accordance with the Installation and Operating Manuals included with the outdoor and indoor units, that all the information necessary for the correct installation of the system

is included. If this is not the case, please contact your distributor.

1.2.2 Classification of indoor unit models

Unit type (indoor unit): RCI				
	Position-separating hyphen (fixed)			
		Capacity (HP): (1.0-6.0)		
		FS: SYSTEM FREE		
		R: R32/R410A refrigerant		
XXX	-	XX	FS	R

1.3 SAFETY

1.3.1 Symbols used

During normal air conditioning system design work or unit installation, greater attention must be paid in certain situations requiring particular care in order to avoid injuries and damage to the unit, the installation or the building or property.

Situations that jeopardise the safety of those in the surrounding area or that put the unit itself at risk will be clearly indicated in this manual.

To indicate these situations, a series of special symbols will be used to clearly identify these situations.

Pay close attention to these symbols and to the messages following them, as your safety and that of others depends on it.



DANGER

- The text following this symbol contains information and instructions relating directly to your safety and physical wellbeing.
- Not taking these instructions into account could lead to serious, very serious or even fatal injuries to you and others in the proximities of the unit.

In the texts following the danger symbol you can also find information on safe procedures during unit installation.



CAUTION

- The text following this symbol contains information and instructions relating directly to your safety and physical wellbeing.
- Not taking these instructions into account could lead to minor injuries to you and others in the proximities of the unit.
- Not taking these instructions into account could lead to unit damage.

In the texts following the caution symbol you can also find information on safe procedures during unit installation.



NOTE

- The text following this symbol contains information or instructions that may be of use or that require a more thorough explanation.
- Instructions regarding inspections to be made on unit parts or systems may also be included.

1.3.2 Additional information about safety

DANGER

- *Hitachi is not able to foresee all the circumstances which may result in a potential danger.*
- *Do not pour water in the indoor or outdoor unit. These products are fitted with electric components. If water comes into contact with electric components, this will cause a serious electric shock.*
- *Do not handle or adjust the safety devices inside the indoor and outdoor units. The handling or adjustment of these devices may result in serious accident.*
- *Do not open the service cover or access panel of the indoor and outdoor units without disconnecting the main supply.*
- *In the event of fire, switch off the mains, put out the fire immediately and contact your service supplier.*
- *Check that the earth cable is correctly connected.*
- *Connect the unit to a circuit breaker of the specified capacity.*
- *If the circuit breaker or supply fuse of the unit comes on frequently, stop the system and contact the service supplier.*
- *Do not carry out maintenance or inspection work yourself. This work must be carried out by qualified service personnel with suitable tools and resources for the work.*
- *Do not place any foreign material (branches, sticks, etc.) in the air inlet or outlet of the unit. These units are fitted with high speed fans and contact with any object is dangerous.*
- *This appliance must be used only by adult and capable people, having received the technical information or instructions to handle this appliance properly and safely.*
- *Children should be supervised to ensure that they do not play with the appliance.*
- *Install the unit in a place not accessible by the general public.*

CAUTION

- *Refrigerant leaks may hinder respiration as the gas displaces the air in the room. It is assumed that this heat pump air conditioner will be operated and serviced by English speaking people. If this is not the case, the customer should be add safety, caution and operating signs in the native language.*
- *Fit the indoor unit, the outdoor unit, the remote control and the cable at a minimum of 3 metres away from sources of strong radiation from electromagnetic waves, such as medical equipment.*
- *Do not use sprays, such as insecticides, varnishes or enamels or any other inflammable gas within a metre of the system.*

NOTE

- *The air in the room should be renewed and the room ventilated every 3 or 4 hours.*
- *The system fitter and specialist shall provide anti-leak safety in accordance with local regulations.*
- *The installer and system specialist shall secure safety against the refrigerant leakage according to local regulations or standards. The following standards may be applicable, if local regulations are not available. International Organization for Standardization, ISO5149 or European Standard, EN378 or Japan Standard, KHK0010.*
- *Electrical wiring must comply with national and local regulations. Contact your local authority in regards to standards, rules, regulations, etc.*

1.4 IMPORTANT NOTICE

This air conditioner has been designed for standard air conditioning for human beings. For use in other applications, please contact your Hitachi dealer or service contractor.

The air conditioning system should only be installed by qualified personnel, with the necessary resources, tools and equipment, who are familiar with the safety procedures required to successfully carry out the installation.

The supplementary information about the purchased products is supplied in a CD-ROM, which can be found bundled with the outdoor unit. In case that the CD-ROM is missing or it is not readable, please contact your Hitachi dealer or distributor.

PLEASE READ THE MANUAL AND THE FILES ON THE CD-ROM CAREFULLY BEFORE STARTING WORK ON THE INSTALLATION OF THE AIR CONDITIONING SYSTEM.

Failure to observe the instructions for installation, use and operation described in this documentation may result in operating failure including potentially serious faults, or even the destruction of the air conditioning system.

It is assumed that the air conditioning system will be installed and maintained by responsible personnel trained for the purpose. If this is not the case, the customer should include all the safety, caution and operating signs in the native language of the personnel responsible.

Do not install the unit in the following places, as this may lead to a fire, deformities, rusting or faults:

- Places where oil is present (including oil for machinery).
- Places with a high concentration of sulphurous gas, such as spas.
- Places where flammable gases may be generated or circulate.
- Places with a saline, acidic or alkaline atmosphere.

Do not install the unit in places where silicon gas is present. Any silicon gas deposited on the surface of the heat exchanger will repel water. As a result, the condensate water will splash out of the collection tray and into the electrical box. Water leaks or electrical faults may eventually be caused.

Do not install the unit in a place where the current of expelled air directly affects animals or plants as they could be adversely affected.

There are detailed information about unit installation, service space, wiring diagrams, electrical connection, refrigerant charge, in the corresponding chapter, please read the corresponding chapter carefully before starting work on the installation.

◆ **Motion sensor kit PS-MSK2 (optional)**

Do not install the motion sensor kit PS-MSK2 (optional) in the following places.

It may cause misdetection, undetectable of motion or the deterioration of the motion sensor.

- Places where ambient temperature changes drastically.
- Places where excessive force or vibration is applied to the motion sensor.
- Places where static electricity or electromagnetic waves may generate.
- Places where is interference for infrared light such as glasses or mist in a detecting area.
- Places where the lens for motion sensor is exposed in high temperature and humidity for a long time.
- Places where fluid and corrosive gas exist.
- Places where direct lights such as sunlight or headlight affect the motion sensor.

- Places where hot air from a heater, etc. affects directly the motion sensor.
- Places where weather affects directly the surface of the motion sensor.
- Places where the lens surface may smudge or be damaged such as a dusty environment.

Pay attention that the detecting function will be decreased if the lens for motion sensor smudges.

In this case, wipe off smudges by a cotton swab soaked alcohol (Isopropyl alcohol is recommended) or a soft cloth.

When wiping off smudges on the lens for motion sensor, do not apply excessive force.

If excessive force is applied, the resin lens may be damaged so that may cause malfunctions such as misdetection or undetectable of the motion.

2 NAME OF PARTS

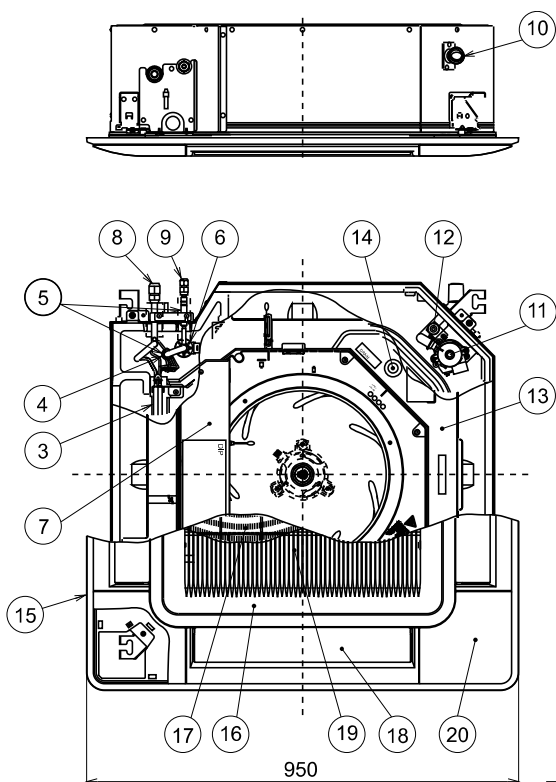

Item	Part Name	
1	Fan	
2	Fan Motor	
3	Heat Exchanger	
4	Distributor	
5	Strainer	
6	Micro-Computer Control Expansion Valve	
7	Electrical box	
8	Refrigerant Gas Pipe Connection	
9	Refrigerant Liquid Pipe Connection	
10	Drain Pipe Connection	
11	Drain Discharge Mechanism	
12	Float Switch	
13	Drain Pan	
14	Rubber Plug for Drain	
15	Air Panel P-N23NA2	
16	Air Inlet Grille	
17	Air Filter	
18	Air Outlet	
19	Air Inlet	
20	Cover for Corner Pocket	
C	RCI(1.0-2.5): 248	RCI(3.0-6.0): 298

3 INDOOR UNIT INSTALLATION

⚠ DANGER

- Check to ensure that the accessories are packed with the indoor unit.
- Do not install the indoor units outdoors. If installed outdoors, an electric hazard or electric leakage will occur.
- Consider the air distribution from each indoor unit to the space of the room, and select a suitable location so that uniform air temperature in the room can be obtained. The unit must not be installed below 2.3 metres from the floor level, with a recommended installation height between 2.3 and 3 metres from the floor level. If the unit is installed higher than 3 meters, it is also recommended that a fan be utilised to obtain uniform air temperature in the room.
- Avoid obstacles which may hamper the air intake or the air discharge flow.
- Pay attention to the following points when the indoor units are installed in a hospital or other places where there are electronic waves from medical equipment, etc.
- Do not install the indoor units where electromagnetic wave is directly radiated to the electrical box, remote control cable or remote control switch.
- Prepare a steel box and install the remote control switch in it. Prepare a steel conduit tube and wire the remote control cable in it. Then connect the ground wire with the box and tube.
- Install a noise filter when the power supply emits harmful noises.
- This unit is exclusive non electrical heater type indoor unit. It is prohibited to install a electrical heater in the field.
- Do not put any foreign material into the indoor unit and check to ensure that none exist in the indoor unit before the installation and test running. Otherwise a fire or failure, etc., may occur.

⚠ CAUTION

- Do not install the indoor units in a flammable environment to avoid a fire or an explosion.
- Check to ensure that the ceiling slab is strong enough. If not strong enough, the indoor unit may fall down on you.
- Do not install the indoor units in a machinery shop or kitchen where vapor from oil or mist flows to the indoor units. The oil will deposit on the heat exchanger, thereby reducing the indoor unit performance, and may deform. In the worst case, the oil damages the plastic parts of the indoor unit.
- To avoid any corrosive action to the heat exchangers, do not install the indoor units in an acid or alkaline environment.
- When lifting or moving the indoor unit, use appropriate slings to avoid damage and be careful not to damage the insulation material on units surface.

3.1 UNIT INSTALLATION

3.1.1 Factory-Supplied Accessories

Accessory	Qty.	Purpose
Pattern Board (Carton Board)	1	For adjusting space of false ceiling opening and position of the unit
Checking Scale (cut and take out it from the carton board)	1	
Washer with Insulation Material (M10)	4	For unit installation
Washer (M10)	4	
Drain Hose	1	For Drain Hose Connection
Hose Clamp	1	

Accessory	Qty.	Purpose
Pipe insulation	1	For refrigerant piping connection
Pipe insulation	1	
Cord clamp	2	For fixing remote control switch wiring, louver sensor and insulation of piping
Cord clamp	6	
Insulation (5T×50×200)	1	For covering wiring connection
Insulation (5T×270×270)	1	For covering drain connection

3.1.2 Initial Check

- Install the indoor unit with a proper clearance around it paying careful attention of installation direction for the piping, wiring and maintenance working space, as shown below.
- Provide a service access door near the unit piping connection area on the ceiling.

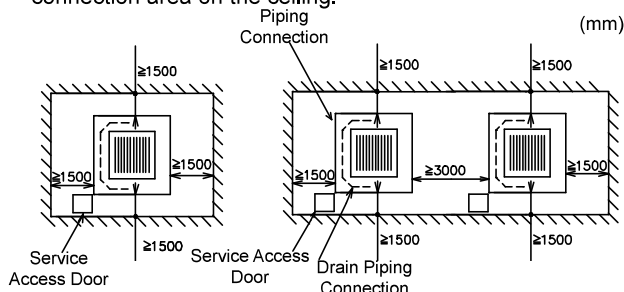

- Check space between ceiling and false ceiling is enough as indicated below.
- Check the ceiling surface is flat for the air panel installation work.

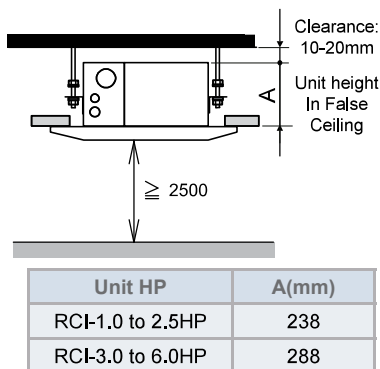

Check down slope Pitch of Drain Piping is following the specifications indicated in chapter "5 DRAIN PIPING".

Opening Of False Ceiling

- Cut out the area for the indoor unit in the false ceiling and install suspension bolts, as shown below.

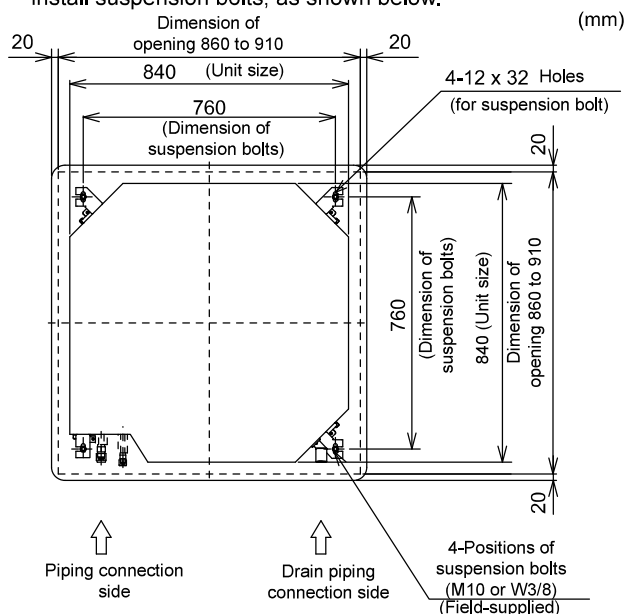

- Check to ensure that the ceiling is horizontally level, otherwise water can not flow.
- Strengthen the opening parts of the false ceiling.

3.1.3 Installation

Mounting of Suspension Bolts

Mount suspension bolts using M10 (W3/8) as size, as shown.

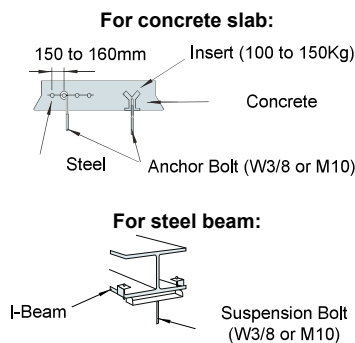

Mounting of Indoor Unit

- Mount the nuts and the washers to the suspension bolts. Put the washer so that the surface with insulation faces downwards as shown below:

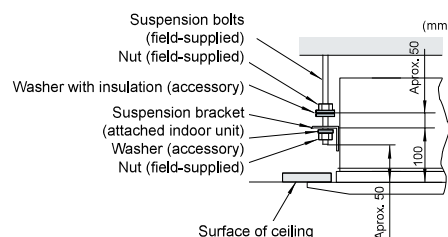

- Consider piping connection side before lifting indoor unit.
- Lift the indoor unit by hoist, and do not put any force on the drain pan.
- Secure the indoor unit using the nuts and washers.

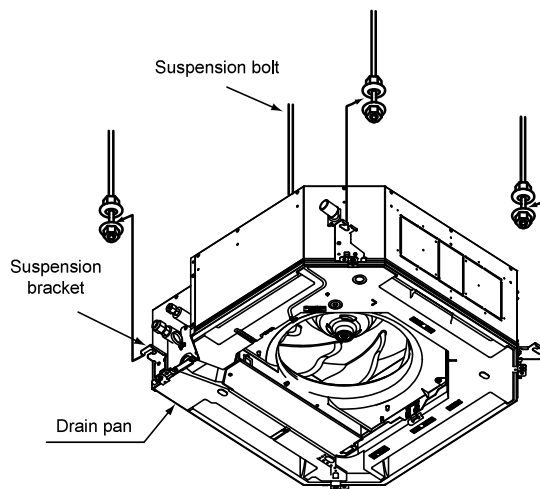

NOTE

- If a false ceiling has already been installed, complete all piping and wiring work inside the ceiling before hooking-up the indoor unit.
- Secure the indoor unit using the nuts, and flat washers.

◆ **Adjusting of space between indoor units and false ceiling opening**

- Adjust the indoor unit to the correct position while checking with the pattern for installation.

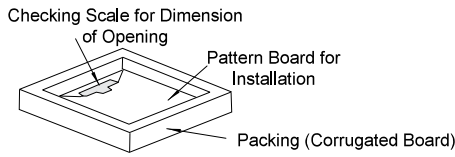

◆ **For ceiling already completed with panels**

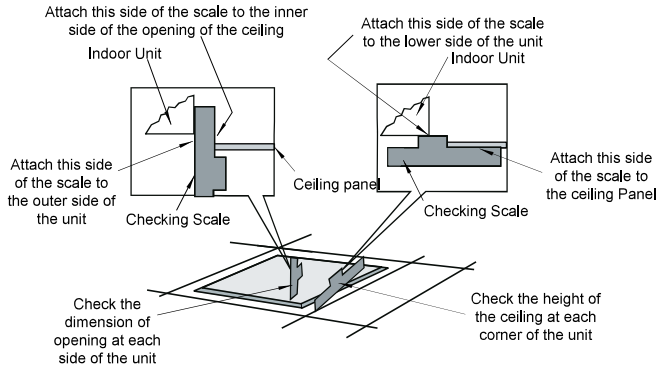

◆ **Ceiling not completed with panels yet**

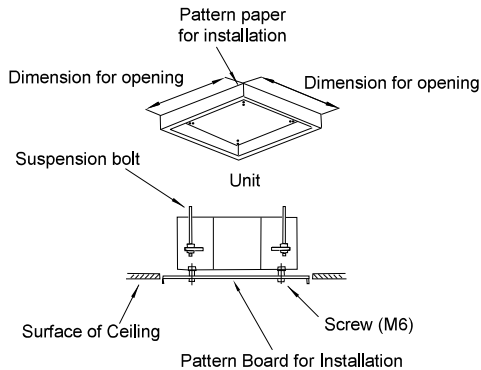

- Tighten the nuts of the suspension brackets after the adjustment is completed. Apply LOCK-TIGHT paint to the bolts and nuts in order to prevent them from loosening. If not done, abnormal noises or sounds may occur and the indoor unit may come loose.

◆ **Sensing area for the motion sensor kit PS-MSK2 (optional) only as an accessory for air panel P-N23NA2**

The sensing area for the motion sensor is shown in the figure below when applying the motion sensor with the air panel.

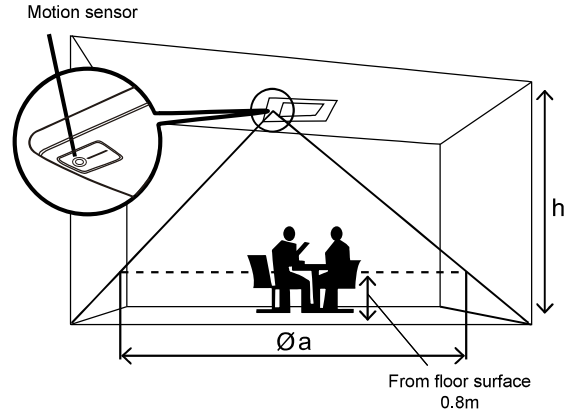

Installation Height of Indoor Unit h (m)	2.7	3.2
Sensing Area for Motion Sensor Øa (m)	Approx. 7.0	Approx. 8.8
Motion Detection	Human Motion	

i NOTE

The motion sensor may detect as absence in the case that the indoor unit with the motion sensor is installed to a high ceiling (higher than 4m) even if someone is in a room.

4 REFRIGERANT PIPING

4.1 PIPING CONNECTION

4.1.1 Piping Position

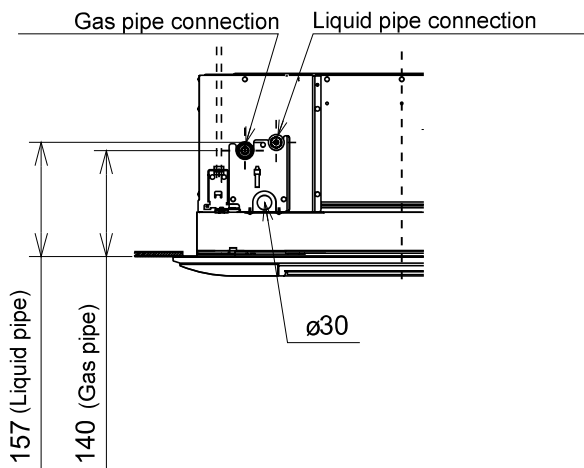
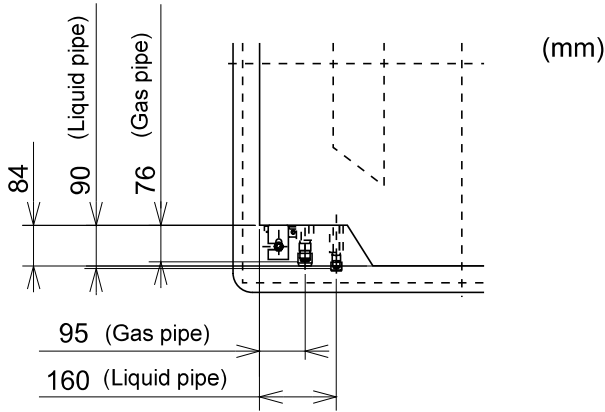

4.1.2 Size of piping connection

◆ Piping size

	mm (in)	
	Liquid piping	Gas piping
RCI-(1.0-2.0)	Ø 6.35 (1/4)	Ø 12.70 (1/2)
RCI-(2.5-6.0)	Ø 9.52 (3/8)	Ø 15.88 (5/8)

◆ Thickness of Copper Pipes

Ø (in)	Ø (mm)	Thickness (mm)
1/4	6.35	0.80
3/8	9.53	0.80
1/2	12.70	0.80
5/8	15.88	1.00

Flare Pipe Dimensions

Ø (in)	Ø (mm)	A +0/-0.4 (mm)
1/4	6.35	9.1
3/8	9.52	13.2
1/2	12.70	16.6
5/8	15.88	19.7

◆ Flare Nut Dimensions

Nominal diameter (in)	Nominal diameter (mm)	B (mm)
1/4	6.35	17
3/8	9.53	22
1/2	12.70	26
5/8	15.88	29

5 DRAIN PIPING

5.1 GENERAL INFORMATION

INCORRECT

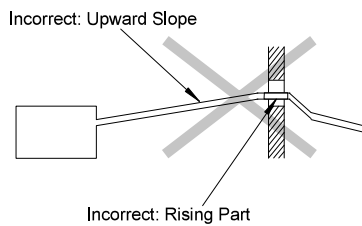

CORRECT

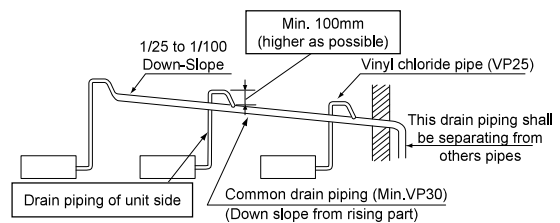

⚠ CAUTION

- Do not create an upper-slope or rise for the drain piping, since drain water will flow back to the unit and leakage to the room will occur when the unit operation is stopped.
- Do not connect the drain pipe with sanitary or sewage piping or any other drainage piping.
- When the common drain piping is connected with other indoor units, the connected position of each indoor unit must be higher than the common piping. The pipe size of the common drain pipe must be large enough according to the unit size and number of unit.
- Drain piping will require insulating if the drain is installed in a location where condensation forming on the outside of drain pipe may drop and cause damage. The insulation for the drain pipe must be selected to insure vapor sealing and prevent condensation forming.
- Drain trap should be installed next to indoor unit. This trap must be designed to good practice and be checked with water (charged) and tested for correct flow. Do not tie or clamp the drain pipe and refrigerant pipe together.

i NOTE

Install drainage in accordance with national and local codes.

After performing drain piping work and electrical wiring, check to ensure that water flows smoothly as in the following procedure:

◆ Checking with drain-up mechanism and float switch

- Switch ON the power supply.
- Pour approximately 2.0 to 2.5 liters of water gradually into the drain pan, then float switch up and drain pump start working automatically.
- Check to ensure that the water flows smoothly inside the transparent drain pipe connection whether no water leakage occurs. When water cannot be found at the end of the drain piping, pour more water smoothly into the drain pan.
- If the water overflows from the drain pan, recheck the drain piping.
- Switch OFF the power supply after.

i NOTE

Pay attention to the thickness of the insulation when the left side piping is performed. If it is too thick, piping can not be installed in the unit.

5.2 DRAIN PIPE CONNECTION

- The position of the drain pipe connection is shown below.

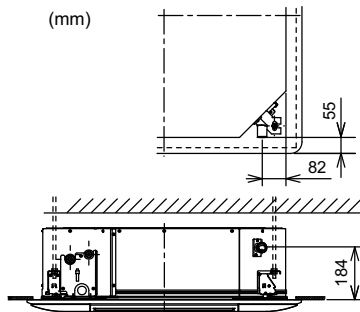

- Prepare a polyvinyl chloride pipe with a 32mm outer diameter.
- Fasten the tubing to the drain hose with an adhesive and the factory-supplied clamp.

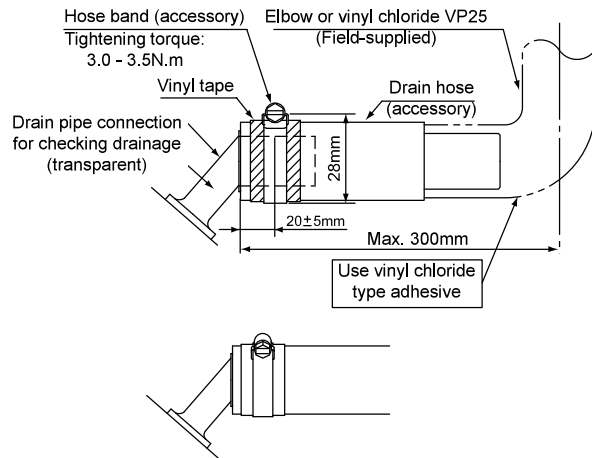

- The drain piping must be performed with a down-slope pitch of 1/25 to 1/100.

- $a+b+c \leq 1100\text{mm}$

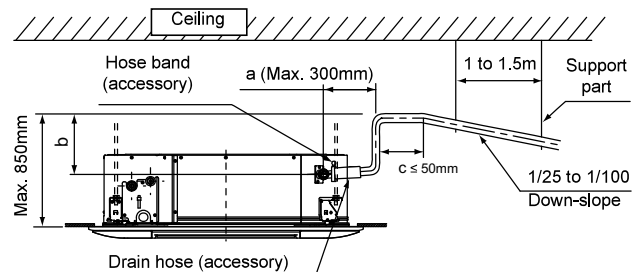

- Do not apply excessive force to the Drain Pipe connection. It could cause a damage.
- Do not use a bent or twisted Drain Hose. It will cause water leakage.
- Insulate the drain pipe after connecting the drain hose.

(mm)

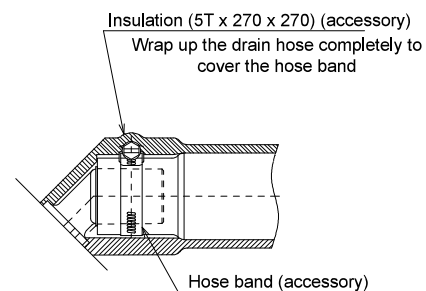

i NOTE

If there is excessive clearance between the drain pipe connection and the drain hose, add a sealing material between both parts in order to fit and not deform the drain hose.

6 ELECTRICAL WIRING

6.1 GENERAL INFORMATION

DANGER

- Turn off the main power switch to the indoor unit and the outdoor unit before electrical wiring work or a periodical check is performed.
- Check to ensure that the indoor fan and the outdoor fan have stopped before electrical wiring work or a periodical check is performed.
- Protect the wires, drain pipe, electrical parts, etc. from rats or other small animals. If not protected, rats may gnaw at unprotected parts and at the worst, a fire will occur.

CAUTION

- Install an ELB (Earth Leakage Breaker) in the power source line.
- Use twisted shielded pair cable or shield pair cable for transmission wires between the indoor and the outdoor units, and connect the shielded part to the earth screw in the electrical box of the indoor unit as shown below.
- Wrap the field supplied insulation around the wires, and plug the wiring connection hole with the seal material to protect the product from any condensate water or insects.
- Tightly secure the wires with the cord clamp inside the indoor unit.
- Lead the wires through the knockout hole in the side cover when using conduit.
- Secure the cable of the remote control switch using the cord clamp inside the electrical box.

◆ General Check

- 1 Make sure that the field-selected electrical components (main power switches, circuit breakers, wires, conduit connectors and wire terminals) have been properly selected. Make sure that the components follow local codes and regulations.
- 2 Check to ensure that the power supply voltage is within +/-10% of the rated voltage.
- 3 Check the capacity of the electrical wires. If the power source capacity is too low, the system cannot be started due to the voltage drop.
- 4 Select the wire sizes according to the European Standard, EN60 335-1. Use the wires which are not lighter than the ordinary tough rubber sheathed flexible cord (code designation 60245 IEC 57) or ordinary polychloroprene sheathed flexible cord (code designation 60245 IEC 57).
- 5 Check to ensure that the ground wire is connected.

6.2 ELECTRICAL WIRING CONNECTION FOR INDOOR UNIT

- 1 The electrical wiring connection for the indoor unit is shown below.

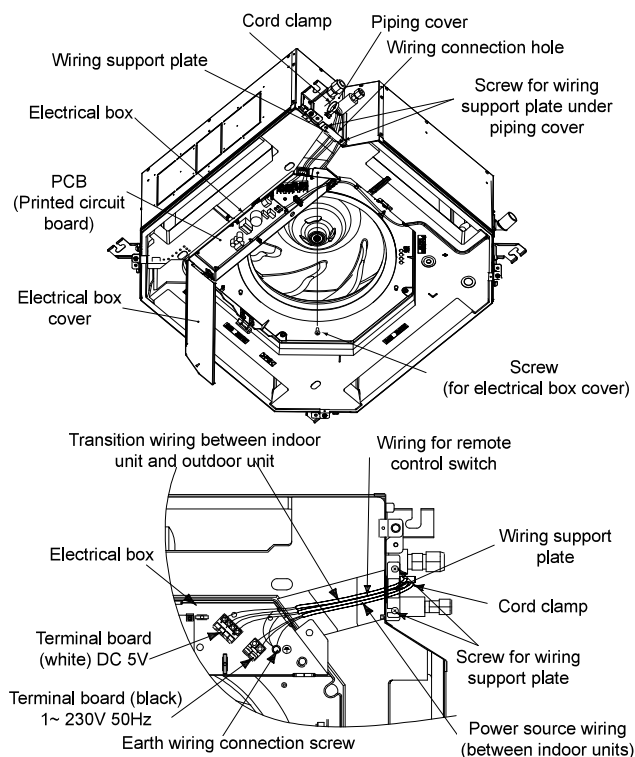

- 2 Remove the electrical box cover (1 screw).
- 3 Loosen two (2) screws for the wiring support plate.
- 4 Connect the cable of a remote control switch or an optional extension cable to the terminals inside the electrical box through the connecting hole in the cabinet.
- 5 Connect the power supply and earth wires to the terminals in the electrical box.
- 6 Connect the wires between the indoor unit and the outdoor unit to the terminals in the electrical box.

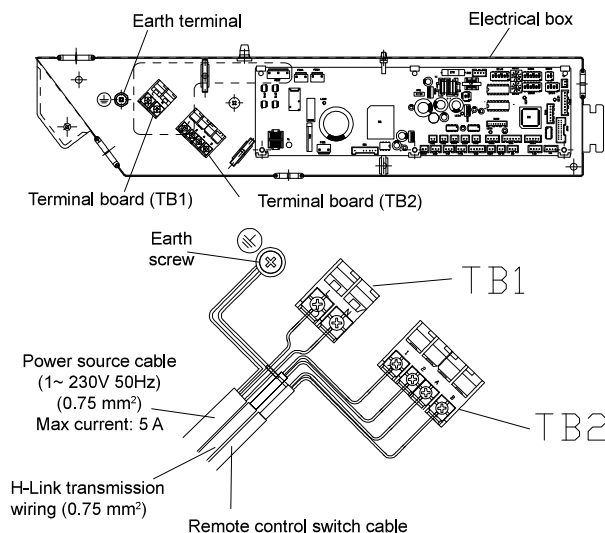

6.3 SETTINGS OF DIP SWITCHES

◆ Quantity and position of Dip switches

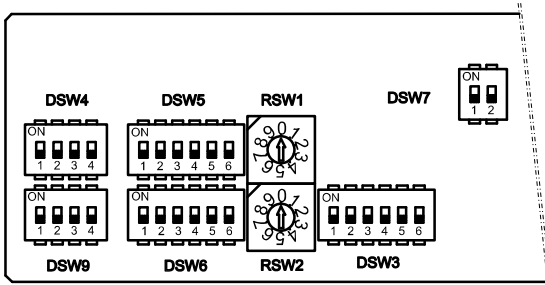

◆ Factory setting

⚠ CAUTION

Before setting dips switches, firstly turn off power source and set the position of the dips switches. If the switches are set without turning off the power source, the contents of the setting are invalid.

i NOTE

- The mark “■” indicates position of dips switches. Figures show setting before shipment or after selection.
- Indication position of rotatory switches.



◆ DSW3: Capacity code setting

No setting is required. This dip switch is utilized for setting the capacity code which corresponds to the Horse Power of the indoor unit.

Factory setting:

DSW3			
1.0 HP	1.5 HP	2.0 HP	2.5 HP
3.0 HP	4.0 HP	5.0 HP	6.0 HP

◆ DSW4: Unit model code setting

No setting is required. This switch is utilized for setting the model code which corresponds to the indoor unit type.

Factory setting:

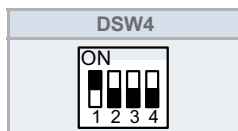

◆ DSW5 and RSW1: Refrigerant cycle number setting

Setting is required.

Factory setting:

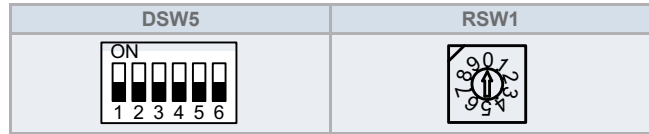

DSW5 and RSW1 can be set up to 63.

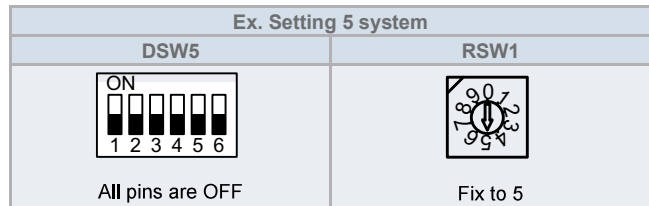

◆ DSW6 and RSW2: Unit number setting

Setting is required.

Factory setting:

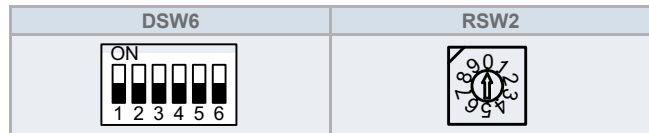

DSW6 and RSW2 can be set up to 63.

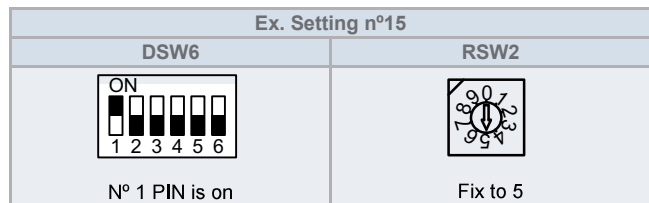

◆ DSW7: Fuse recover

No setting is required.

Factory setting:

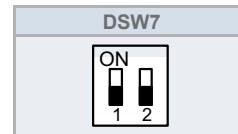

In case of applying high voltage to the terminal 1,2 of TB2, the fuse (0,5) on the PCB is cut. In such a case, firstly correct the wiring to TB2 and then turn ON #1 (as showing beside).

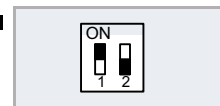

◆ DSW9:

DSW9	
Factory setting	Installation of air panel: Silent Iconic

7 REMOTE CONTROLLER OPERATION

Hitachi recommends PC-ARFP(1)E remote control in order to obtain the maximum RCI-(1.0-6.0)FSR performance. For detailed

functions should be referred to remote control Installation and Operation Manual.

7.1 HIGH SPEED SETTING FUNCTION

This function allow to set the air flow volume higher than normal air flow volume steps. It is for high height ceiling on site. Set the fan speed from control remote function selection menu depending on a ceiling height as shown in the table below.

Ceiling Height		Setting of remote control switch
1.0 to 3.0HP	4.0 to 6.0HP	
Below 2.7m	Below 3.2m	Standard
2.7 to 3.0m	3.2 to 3.6m	High Speed (1)
3.0 to 3.5m	3.6 to 4.2m	High Speed (2)

7.2 CIRCULATION FUNCTION AT HEATING THERMO-OFF

This function maintains the fan operation by the set air flow volume at the heating Thermo-OFF. It is for improvement of temperature distribution at high height ceiling site.

7.3 MOTION SENSOR FUNCTION

Only for panel P-N23NA2 with motion kit PS-MSK2 and PC-ARFP(1)E remote control installation.

The motion sensor detects a human activity by the change of the infrared light. This function saves the air conditioning capacity (adjusting the set temperature, the air flow volume and the air flow direction) automatically depending on a situation. The operation after the motion sensor detects as absence can be selected from "Running", "Stand-by" or "Stop" on the remote control switch with the capacity saving.

In the case that the indoor units are operated by 2 remote control switches, the motion sensor setting is available only from the main remote control switch.

NOTE

The indoor unit without the motion sensor and the indoor unit with the motion sensor can be mixed to install. In this case, when the operation is stopped by the motion sensor control, the indoor unit without the motion sensor will also stop the operation.

The motion sensor control adjusts automatically the following items depending on a situation.

- Setting Temperature: The temperature is adjusted 1°C or 2°C for saving capacity.
- Air Flow Volume: The air flow volume is adjusted to lower one volume or to "Slo" (except during the dry operation).
- Air Flow Direction: The air flow direction is adjusted to horizontal.

7.4 SETTING THE FILTER INDICATION INTERVAL

The FILTER interval indication on the remote control switch can be set in several intervals. Refer to remote control Installation and Operation Manual.

7.5 INDIVIDUAL LOUVER SETTING

The individual control setting for each louver is available with PC-ARFP(1)E remote control. Referred to remote control Installation and Operation Manual.

8 INSTALLATION OF AIR PANEL: P-N23NA2

8.1 FACTORY-SUPPLIED ACCESSORIES

CAUTION

When the air panel is unpacked, place it on insulation material, etc. to protect the sealing insulation from scratches.

Check to ensure that the accessories are packed with the air panel.

Accessory	P-N23NA2	Purpose
Long Screw (M6 Cross Screw) 	4	For fixing air panel

If any of these accessories are not packed in the packing, please contact your contractor.

8.2 INSTALLATION

◆ Check the indoor unit height from the false ceiling surface

Check the distance between the indoor unit and the false ceiling. It is 12+5mm as shown below.

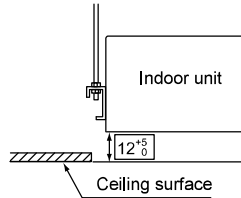

If not, adjust the distance by using the checking scale with maintaining the levelness of the indoor unit.

◆ Removing air intake grille from air panel

- 1 Push both ends of knobs at the air inlet grille toward the arrow direction, open the air inlet grille until the angle of approximately 45° from the air panel surface. After lifting the air inlet grille keeping it inclined, draw the air inlet grille forward. (Remove the filament tape (4 portions) fixing the air filter).

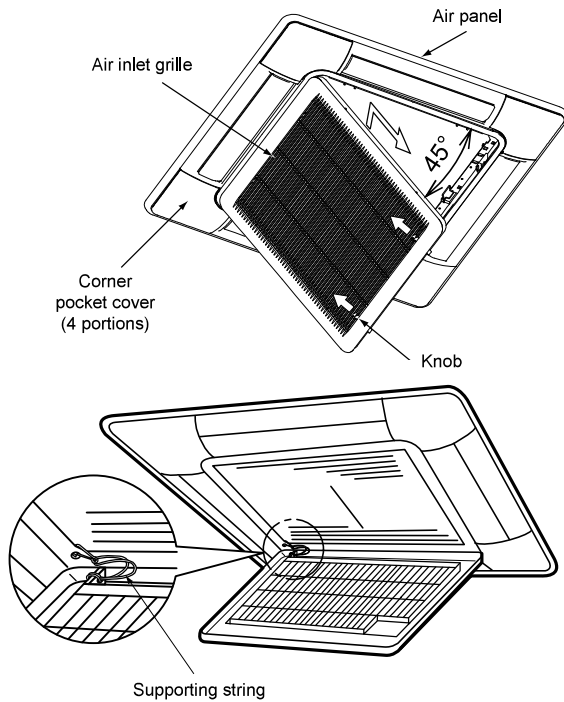

- 2 Lift the grille keeping it inclined.
- 3 Draw the grille towards the open space after lifting.

i NOTE

Perform the attaching work in the reverse procedure of removing for install the air intake grille. The air inlet grille can be attached from any 4 directions by rotating it. The air intake grille direction can be selected freely.

◆ Installing air panel

- 1 Remove the cover of the corner pocket (4 portions). Remove pulling A part toward the arrow direction.

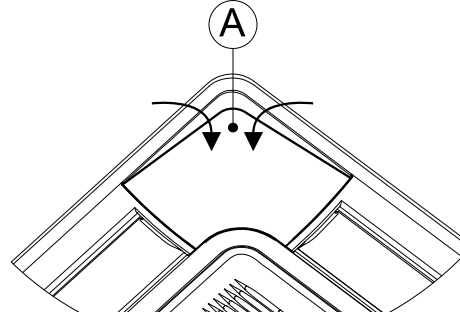

- 2 Pull down the U-shaped hook (at 2 positions) located at the indoor unit side.
- 3 Mount the air panel temporarily. Fit the corner position of the refrigerant pipe connection at the indoor unit and the position stamped as "Ref. Pipe". Then, catch the C-shaped hinges (2 portions) onto the U-shaped hooks (2 portions).
- 4 Fix the air panel to the fixing plate by factory supplied long screws (M6 cross screws).

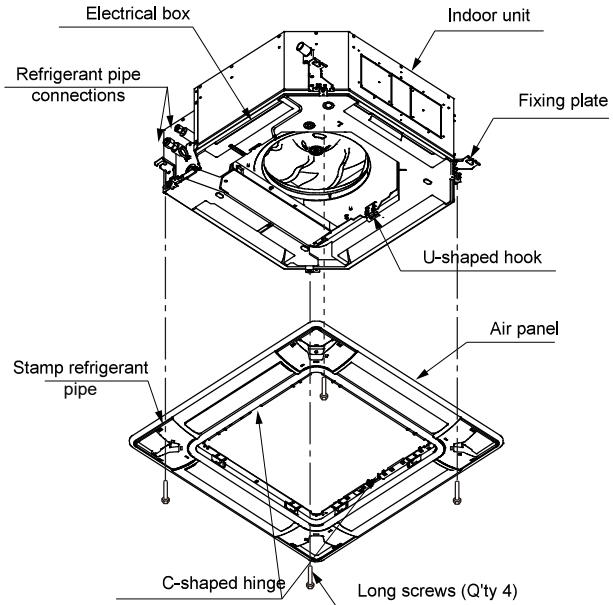

- 5 Tighten the long screws until touching the stopper to the fixing plate. Check to ensure that the distance between the fixing plate undersurface and the corner panel undersurface is 26mm.

- 6 When tightening the long screws to prevent air leakage and to be no gap between the false ceiling surface and the indoor unit, the inner circumference of the air panel (the position to attach the air inlet grille) may be slightly deformed. However, it is not abnormality.

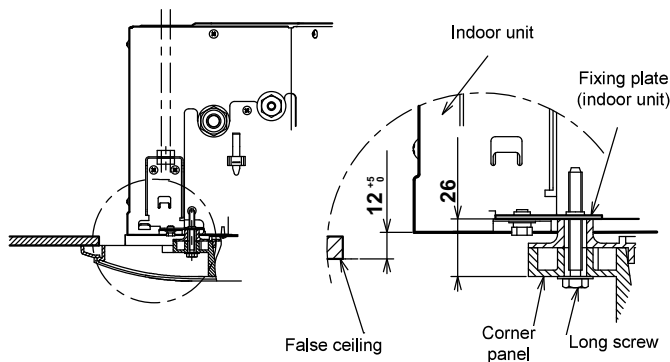

CAUTION

- If tighten long screws insufficient, may cause something wrong as below.

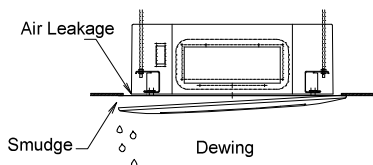

- If any gap has even though tighten long screws sufficient, readjust the height of indoor unit.

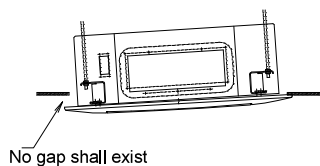

- It's able to adjust the indoor unit height by using wrench from the corner pocket.

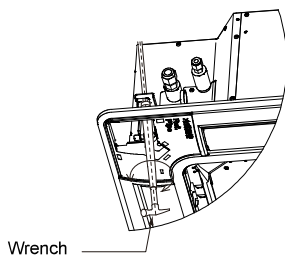

- Too considerable adjustment of height cause dewing from drain-pan.
- Do not turn the air louver by hand. If moved, the louver mechanism would be damaged.

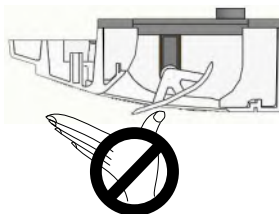

8.2.1 Attachment of corner pocket cover

Attach the corner pocket covers after the air panel is mounted completely.

- a. Catch the band at the rear side of the corner pocket cover onto the projection at the air panel as shown.

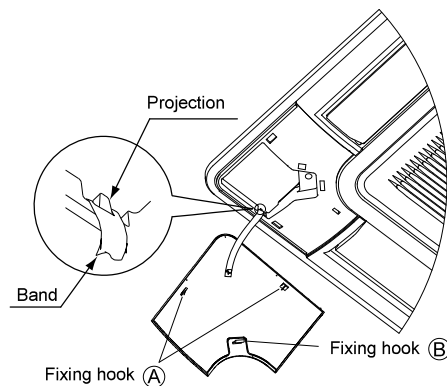

- b. Insert and push the fixing hooks (2 portions) at (A) to the air panel and insert and push the fixing hook (1 portion) at (B) to the air panel.

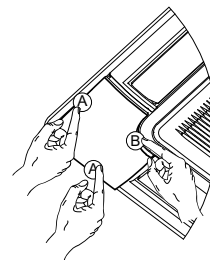

◆ **Attachment of corner pocket cover with motion sensor PS-MSK2 on the air panel model P-N23NA2**

The corner pocket cover with motion sensor can be attached to any of corners. Determine the attaching place as user's request.

- a. Connect the relay wire (attached in the air panel) to CN10 in the electrical box.

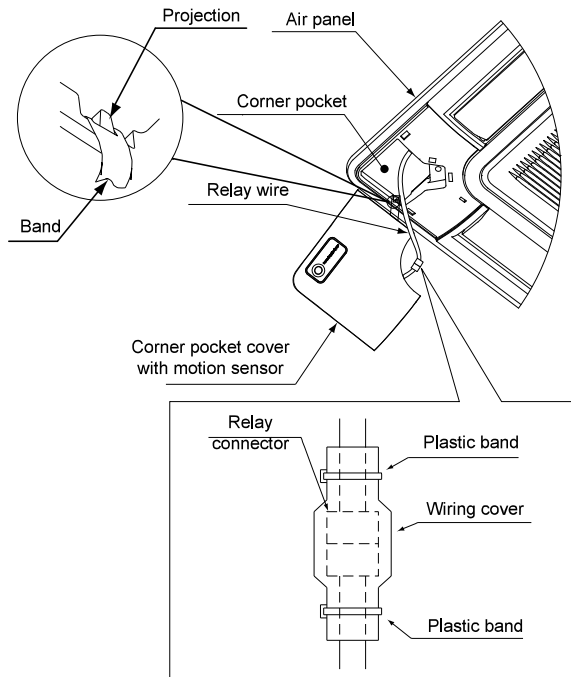

Run the relay wire to the corner pocket cover with motion sensor through the top of fixing plate for the indoor units. Set a length of 100mm to 200mm from the indoor unit to the relay connector.

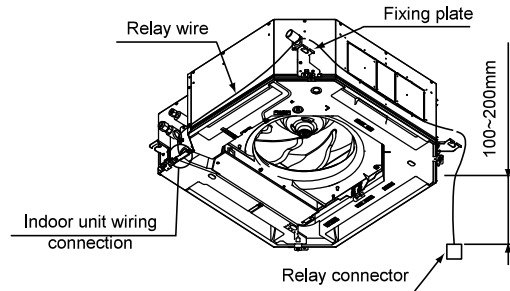

Clamp the extra length of the relay wire by the plastic band and store it at inside the ceiling.

- b. Draw out the relay wire from the corner pocket of the air panel. Connect the wiring for motion sensor at the corner pocket cover to the relay connector. After connecting, cover the relay connector connection by the wiring cover and fix the wiring cover by the plastic bands.
- c. Catch the band at the rear side of the corner pocket cover with motion sensor onto the projection at the air panel.
- d. While pushing the wiring into the corner pocket, insert the fixing hooks (2 portions) at ① to the square hole at the air panel, and push the corner pocket cover. Then, insert and push the fixing hook (1 portion) at ② to the square hole at the air panel.

i NOTE

- Catch securely the band onto the projection. If not, the corner pocket cover may fall down when removing it so that may cause injury.
- Catch securely the fixing hooks of the corner pocket cover to the air panel. If not, the fixing hooks will be damaged.

8.3 WIRING CONNECTION FOR AIR PANEL

- 1 The following connectors are used in the air panel. Remove the tape fixing the wiring connectors on the air panel and pull out them as shown in the figure below. Connect them with the wiring connectors on the indoor unit.

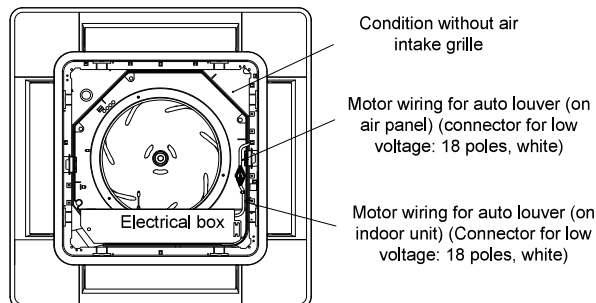

- 2 After completing the wiring connection of the air panel, attach the air inlet grille. Perform the attaching work in the reverse procedure of removing.

9 MAINTENANCE

When the indication, "FILTER" is shown on the display of the remote control switch, take out the air filter according to the indicated steps for each unit.

Do not operate the system without the air filter to protect the indoor unit heat exchanger against being clogged.

Turn OFF the main power switch before taking out the filter. (The previous operation mode may appear).

9.1 TAKE OUT THE FILTER

- 1 Open the air inlet grille after pushing the two knobs toward the arrow mark.

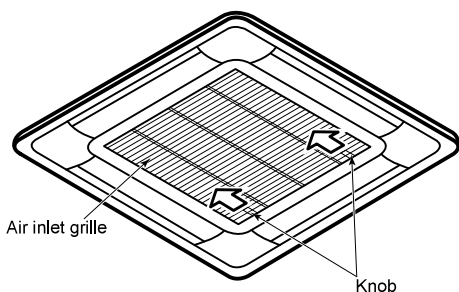

- 2 Hold the lower side of the air inlet grille keeping it inclined. Remove the hooks of air filter from the air inlet grille and remove the air filter.

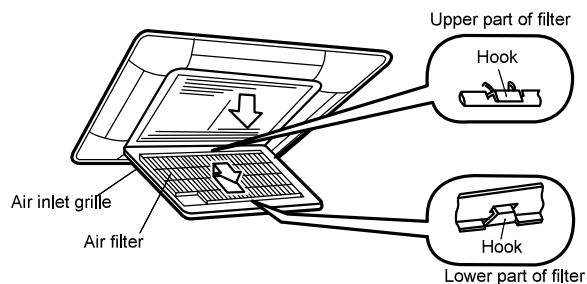

9.2 CLEAN THE FILTER

Clean the air filter according to the following steps:

- 1 Use a vacuum cleaner or let water flow onto the air filter for removing the dirt from the air filter.

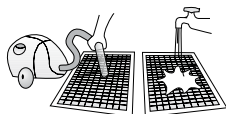

CAUTION

Do not use hot water higher than approximately 40°C.

- 2 Dry the air filter in the shade after shaking off moisture.
- 3 Do not use cleaner or other chemicals.
- 4 After the air filter is dried, attach and close correctly to the air inlet grille.

9.3 RESET OF FILTER INDICATION

After cleaning the air filter, reset the filter sign according the remote control procedure.

9.4 SAFETY AND CONTROL DEVICE SETTING

Model			RCI-(1.0-6.0)FSR
For Control Circuit Fuse Capacity		A	5
Freeze Protection Thermostat	Cut-Out	°C	0
	Cut-In	°C	14
Thermostat Differential		°C	2